

Edition 2024-2025

Consultation et
instrumentation

ORL



L'expérience au service de l'ORL

 **amplifon**

www.orl.amplifon.fr

Secteurs commerciaux

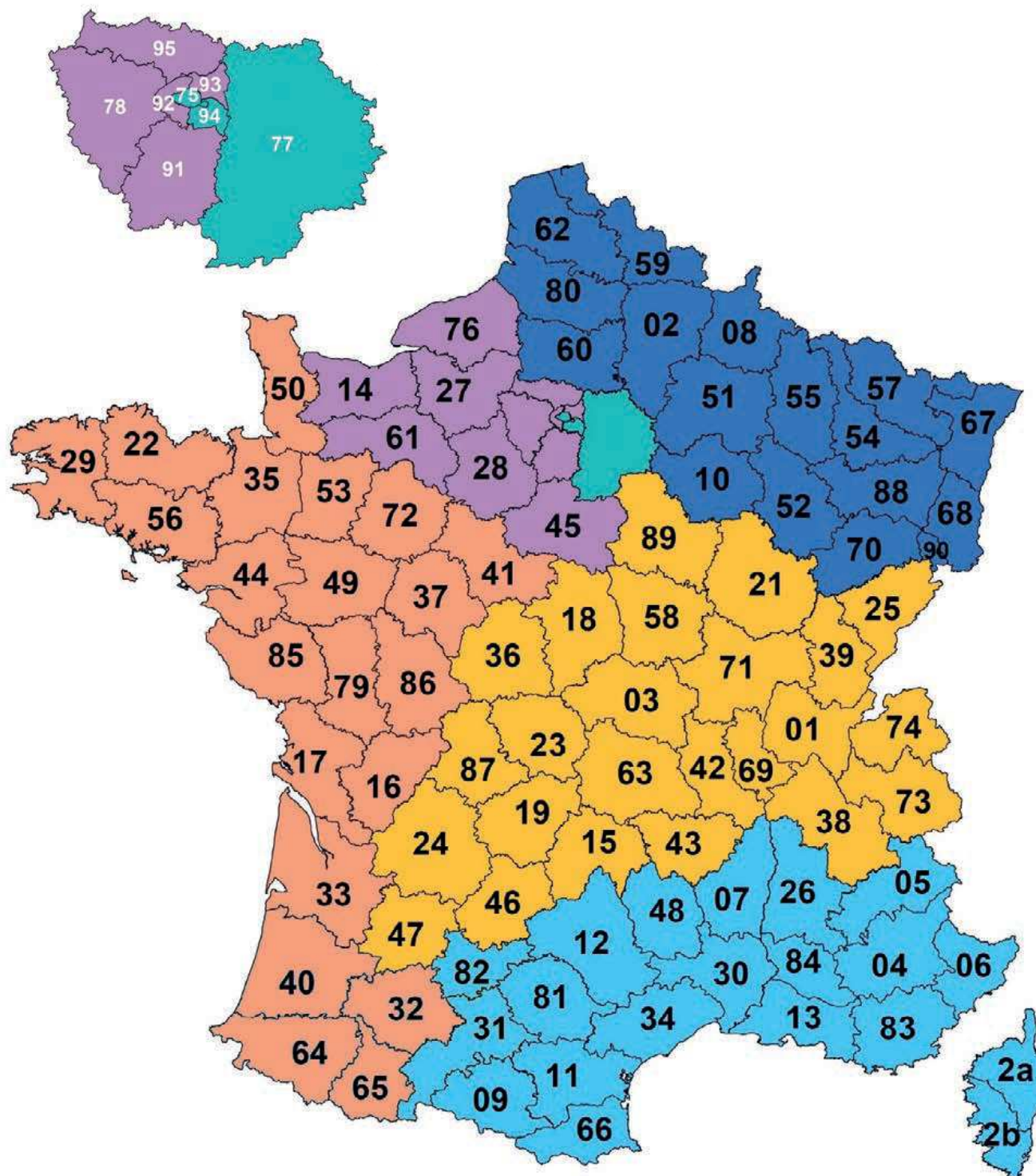

Amplifon France - Département Équipement Médical

Tél. : 01 49 85 40 40 - www.orl.amplifon.fr

Pour passer commande :

Fax : 01 49 85 40 50 - orl.fr@amplifon.com



PARIS, IDF EST

Alexandre Carré

06 15 10 18 42

alexandre.carre@amplifon.com



IDF OUEST

Patrick Nzeza

06 24 35 09 54

patrick.nzeza@amplifon.com



NORD

Kalid Dhioui

06 24 26 42 62

kalid.dhioui@amplifon.com



OUEST

Théo François-Saint-Cyr

06 13 76 11 20

theo.francoissaintcyr@amplifon.com



EST

Franck Piot

06 30 27 55 29

franck.piot@amplifon.com



SUD

Lionel Negre

06 12 04 49 74

lionel.negre@amplifon.com



Pour le service Après-Vente

19 Rue du 8 Mai 1945 - 94110 Arcueil

Hotline : 01 85 746 746 - Fax : 01 85 78 10 87 - sav.fr@amplifon.com

Une hotline pour les ORL !

l'expérience au service de l'ORL

Le groupe Amplifon, 74 ans d'expérience.

Fondé en 1950 à Milan, Amplifon est implanté dans 28 pays : 14 pays d'Europe (Allemagne, Andorre, Angleterre, Belgique, Espagne, France, Hongrie, Irlande, Italie, Luxembourg, Pays-Bas, Pologne, Portugal, Suisse), ainsi qu'en Amérique du nord (Etats-unis, Canada), du sud (Argentine, Brésil, Chili, Colombie, Equateur, Mexique, Panama), Moyen-Orient (Egypte, Israël, Turquie) et en Asie-Pacifique (Australie, Chine, Nouvelle Zélande, Inde).



Le groupe Amplifon est le leader mondial de la distribution des solutions auditives. Le chiffre d'affaires du groupe représente plus de **1 600 millions d'euros**. Amplifon compte plus de **17 500 de salariés** à travers le monde.

En 1962, est créée une division consacrée spécifiquement à l'équipement médical dédié aux médecins ORL. En 1971, Amplifon a créé le Centre d'Etudes et Recherches (CRS), aujourd'hui nommé Fondation Charles Holland, afin de développer des études & recherches dans le domaine de l'audition, de promouvoir la formation continue et les congrès internationaux et de financer des concours et bourses au niveau international.

Amplifon France, filiale du groupe Amplifon depuis 1998, est née en 1980. La société compte plus de 700 centres en France et plus de 1 200 salariés.

Amplifon France a été élu meilleure enseigne audioprothésiste de l'année pour la cinquième année consécutive.

Notre expérience au service de l'ORL

Depuis son origine, Amplifon France s'est doté d'un département dont le rôle est d'équiper et assurer le service après-vente du matériel médical dont a besoin le médecin ORL qu'il soit en profession libérale ou en milieu hospitalier.

Fort de plus de 40 ans d'expérience, le département Équipement Médical d'Amplifon France reste le partenaire privilégié du corps médical ORL à travers ses équipes de technico-commerciaux et techniciens expérimentés présents dans toute la France.

Spécialisée dans l'exploration fonctionnelle, la consultation ORL et la rééducation vestibulaire, notre équipe assure également le SAV et la maintenance.

Elle prend en charge vos besoins en matériel et/ou vos projets d'installation de cabinet et vous accompagne au niveau technique et logistique.

L'objectif poursuivi par Amplifon est d'offrir un service complet, avec des produits innovants et performants répondant aux besoins des praticiens.

Qualité



Le degré de satisfaction de nos clients étant un élément majeur, notre société est certifiée **ISO 9001**. Cette certification nous permet de continuer à assurer la qualité de nos services, à garantir la prise en compte de vos besoins, ainsi que l'amélioration de votre satisfaction.



Dans cette même optique, nos produits respectent la réglementation européenne et française des dispositifs médicaux (**marquage CE**).

Livraison

La livraison de la petite instrumentation et des consommables est effectuée par transporteur. Pour chaque livraison de matériel technique, nos techniciens ou nos technico-commerciaux assurent l'installation et la formation à l'utilisation de ce matériel.

Service après-vente

Toujours dans l'objectif de satisfaire nos clients, la société s'est dotée d'un service après-vente très structuré, expérimenté et de haute technicité.

L'équipe technique est équipée d'appareils de mesure très performants lui permettant d'opérer efficacement sur des produits de toutes générations.

Nos techniciens et technico-commerciaux peuvent intervenir rapidement pour toutes réparations et calibrations sur site ou en atelier.

Notre hotline est à votre service du lundi au vendredi au **01 85 746 746**

Notre atelier se situe au :
19 rue du 8 mai 1945
94110 Arcueil
email : sav.fr@amplifon.com

Les packs Ampliassistance Amplifon

Afin de vous apporter une assistance, un accompagnement et des conseils de proximité, Amplifon vous propose deux formules qui s'ajustent à vos besoins.

Ampliassistance Tranquillité

Ref. : 200I0324

Cette formule est un ensemble de services essentiels proposé par Amplifon. Nous vous garantissons le suivi du produit de sa livraison à son recyclage.

Ampliassistance Sérénité

Ref. : 200I0319

Cette formule vous permet de bénéficier d'options et d'avantages supplémentaires afin d'accéder à un suivi complet et personnalisé de vos produits. Profitez d'une assistance annuelle et garantisiez-vous toujours plus de sérénité...

Pack Assistance ORL*

		Amplassistance Tranquillité (offerte pour tout achat)	Amplassistance Sérénité (forfait)
1	Couverture Nationale	✓	✓
2	Livraison gratuite par courrier express en 48h	✓	✓
3	Livraison et installation gratuite sur RDV par un technico-commercial	✓	✓
4	Garantie entre 1 et 5 ans	✓	✓
5	Assistance technique téléphonique sous 24h	✓	✓
6	Prêt gratuit en cas de panne	✓	✓
7	Recyclage DEEE	✓	✓
8	Prise en charge du dossier de financement	✓	✓
9	Formation sur site		✓
10	Maintenance préventive		✓
11	Télémaintenance informatique		✓
12	Étalonnage annuel de l'audiomètre		✓
13	SAV hors produit garanti		✓
14	Aide au déménagement		✓

*Offre réservée aux ORL libéraux, non cumulable avec un autre contrat et soumise à conditions. Pour souscrire, contactez votre technico-commercial ou contactez-nous à : orl.fr@amplifon.com

Détail des prestations

- 1 Couverture nationale :** amplifon vous apporte un service de proximité grâce au maillage de la France par ses technico-commerciaux toujours à vos côtés (voir la carte).
- 2 Livraison gratuite par courrier express en 48h :** Livraison en France métropolitaine du lundi au vendredi sous réserve de disponibilité du produit. Offert pour tout achat à partir de 500 € HT - (pas de montant minimum pour le pack Sérénité). Délai de livraison de 48h généralement constaté à compter de la réception et du traitement de la commande et pour toute commande passée avant 12h. Ne concerne pas les produits volumineux ou sur mesure.
- 3 Livraison et installation gratuite sur RDV par un technico-commercial :** Valable, sur demande, pour tout achat à partir de 1 000 € HT. Valable hors produits volumineux.
- 4 Garantie entre 1 et 5 ans :** Durée variable suivant le produit acheté. Se renseigner auprès de votre technico-commercial.
- 5 Assistance technique téléphonique sous 24h :** Sur simple appel au technico-commercial du lundi au vendredi, de 9h à 19h.
- 6 Prêt gratuit en cas de panne :** Valable pour la plupart des produits, sous réserve de disponibilité en stock. Non valable pour des produits sujets à décontamination ou à prestations.
- 7 Recyclage DEEE :** Voir détail dans les pages suivantes.
- 8 Prise en charge du dossier de financement :** Sous réserve d'acceptation du dossier de financement par notre partenaire. Voir détail dans les pages suivantes.
- 9 Formation sur site :** Valable pour un produit acheté. Formation à son utilisation sur site. Hors produits informatiques.
- 10 Maintenance préventive :** Maintenance comprenant une visite préventive annuelle à la demande du client avec vérification du matériel. Devis gratuit en cas de maintenance corrective.
- 11 Télémaintenance informatique :** Du lundi au vendredi, de 9h à 17h. Sous réserve que l'ordinateur client soit connecté à internet, d'une liaison internet de bonne qualité et de la disponibilité du technicien spécialiste.
- 12 Étalonnage annuel de l'audiomètre :** Étalonnage de votre audiomètre en CA, CO et Vocale. Hors HF. Valable pour les marques Otometrics, Interacoustics ou Amplaid. Sur simple demande du client.
- 13 SAV hors produit garanti :** Prise en charge par Amplifon de la main d'œuvre et des frais de port. Offre valable dans la limite d'un montant total ne dépassant pas le coût global du pack Sérénité.
- 14 Aide au déménagement :** Débranchement, rebranchement et vérification du matériel médical acheté chez Amplifon (hors cabines et meubles volumineux). Aide au transport sous réserve de la distance à parcourir et du volume à déplacer. Les déménagements (démontage / remontage) de cabines ou de meubles peuvent faire l'objet d'un devis spécifique.

Financement de vos projets par crédit-bail



Pour l'achat de votre matériel médical, Amplifon est partenaire financier de l'un des meilleurs établissements dans ce domaine : Mutualease de CM-CIC Leasing Solutions.

Financer du matériel en crédit-bail, c'est :

- avoir un loyer mensuel TTC (trimestriel, semestriel ou annuel) déductible fiscalement de vos revenus puisqu'il est comptabilisé en « charges d'exploitation » sur votre bilan.
- avoir le choix de l'apport personnel : 0 %, ou Premier Loyer Majoré de 15 % ou 20 %
- choisir la durée de financement : de 2 à 7 ans (sous conditions)
- choisir la valeur de rachat dite « valeur résiduelle » : 1 % par exemple

Votre interlocuteur unique, partenaire financier, vous simplifie les démarches par validation électronique. Vous aurez, en général, simplement à joindre un RIB et la photocopie de votre carte nationale d'identité.

DEEE

Dans un souci environnemental, l'Union Européenne a décidé d'encadrer par deux directives la composition en substances dangereuses et l'éco conception des équipements électriques et électroniques ainsi que l'élimination et le recyclage des déchets de ces équipements (DEEE : déchets d'équipements électriques et électroniques).

À ce titre, certains dispositifs médicaux que vous utilisez sont concernés.

Parce qu'Amplifon est responsable de ses produits et soucieuse de l'environnement, elle offre à ses clients un service exclusif de collecte et de traitement des DEEE, en partenariat avec l'éco-organisme ECOLOGIC.

La solution Amplifon concerne tous les produits électriques et électroniques qu'elle a commercialisés après le 13/08/05, ayant le pictogramme suivant.



N'hésitez pas à prendre contact avec nous pour plus d'informations.

Sommaire

Les gammes de produits

• AUDIOMÉTRIE & IMPÉDANCEMÉTRIE	13
• EXPLORATION FONCTIONNELLE	47
• RÉÉDUCATION VESTIBULAIRE	80
• CONSULTATION ORL	86
• DÉCONTAMINATION ET PROTECTIONS ORL	145
• INSTRUMENTATION DE CONSULTATION	157
• INDEX	172

Les accessoires, les consommables et les options
sont répertoriés par gamme

Audiométrie & Impédancemétrie

Audiométrie



Audiomètres de dépistage

Audiomètre Triangle

Réf. : 60601000 - Audiomètre de dépistage Triangle avec casque DD45 et avec casque antibruit DD65



L'écran tactile couleur rend le Triangle intuitif à utiliser, optimisant ainsi la pratique quotidienne.

Triangle est un audiomètre de dépistage portable et autonome, capable d'effectuer des examens d'audiométrie à tonalité pure (automatiques et manuels) en CA ou CO (en option)



Réf. : 60601002 - License conduction osseuse pour Triangle DD65

- Intensité : CA : -10 à 100 DB HL. et CO : -10 à 60 DB HL
- Fréquence : 125-8000 HZ
- Entrée : TONE, WARBLE
- Masquage : NBN, WN (avec l'option CO en option)
- Sorties : CA L+R (casque DD45 ou DD65, Insert ER-3C), CO (en option)
- Écran tactile : LCD TFT couleur 2.8", 43.2 x 57.6 mm Résolution : 240 x 320 RGB
- Données : Mémoire pour 100 patients
- Interface PC : Connexion USB (option)
- Modes opératoires : Autonome ou connexion PC
- Dimensions : 21 X 16 X 4 cm
- Poids : 425 g

Audiomètres de dépistage

Audiomètre BELL

Réf. : 20002011 et Réf. : 20002012

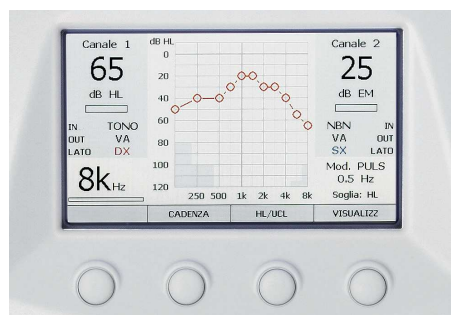

Le modèle BELL est un audiomètre hybride de dépistage avec ou sans osseuse. C'est un audiomètre très compact et permettant de faire du masking.

Il s'adapte parfaitement à tous types d'environnements, tant à l'intérieur qu'à l'extérieur de votre cabinet.

- CA : 125 à 8 000 Hz (-10 à 120 dB HL)
- CO : 125 à 8 000 Hz (-10 à 80 dB HL)
- Atténuation par pas de 5 dB
- Sons purs et vobulés (Warble)
- Sons pulsés à 0,5 Hz, 1 Hz ou 2 Hz
- Fonction recherche de seuils automatique
- Grand écran couleur 4,3 pouces
- Port USB pour interface avec PC
- Compatible Noah
- Logiciel Maestro fourni (en Français)
- Synchronisation du masking
- Dimensions : 32 x 32 x 9 cm
- Poids : 1,8 kg

Audiomètres informatisés de dépistage

PICCOLO

Réf. : 20002016 à Réf. : 20002020



Piccolo est un audiomètre de diagnostic portable, offrant des fonctions d'audiométrie aérienne, osseuse et Vocale suivant les modèles.

Le Piccolo ne nécessite pas d'alimentation, il suffit simplement de le connecter au port USB de votre ordinateur. Vous pouvez alors le contrôler via l'interface du logiciel Maestro qui est fourni.

Une conception légère et compacte additionnée d'un logiciel puissant et convivial donne l'appareil idéal pour les professionnels en déplacement.

- CA : 125 à 8 000 Hz (-10 à 120 dB HL)
- CO : 125 à 8 000 Hz (-10 à 80 dB HL)
- Atténuation par pas de 5 dB
- Sons pulsés à 0,5 Hz, 1 Hz ou 2 Hz
- Fonction recherche de seuils automatique
- Synchronisation du masking
- Compatible Noah
- Logiciel Maestro fourni (en Français)
- Dimensions : 32 x 32 x 9 cm
- Poids : 300 g

Références	20002016	20002018	20002020
• Conduction aérienne CA	✓	✓	✓
• Conduction osseuse CO		✓	✓
• Vocale			✓
• Son continu et pulsé	✓	✓	✓
• Présence tonalité Warble	✓	✓	✓
• Connexion avec un PC	✓	✓	✓

Vocale rapide dans le bruit – Test VRB

Réf. : 6060II02 - Kit Vocale dans le bruit VRB avec licence, enceinte et câble de liaison

Réf. : 6060III8 - Kit Vocale dans le bruit VRB avec licence

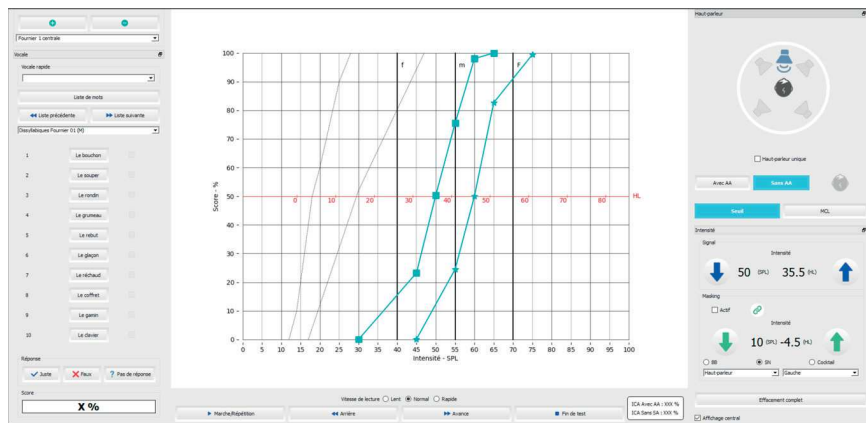

BIOTONE
TECHNOLOGIE MÉDICALE

Le VRB (Vocal Rapide dans le Bruit) est un test automatisé d'audiométrie Vocale dans le bruit créé en 2015 par Leclercq. F, Renard. C et Vincent. C

Le VRB utilise une méthodologie semblable à celle du test américain QuickSINTM.

Les listes du test VRB sont composées de 9 phrases. Elles débutent par une phrase sans bruit servant au calcul du pourcentage maximal d'intelligibilité dans le silence.

Ce pourcentage maximum d'intelligibilité sert de valeur plafond théorique attendue dans le bruit.

Le bruit commence un peu avant la seconde phrase et augmente avant le début de chaque phrase afin de tester huit niveaux de pertes de RSB de +18 dB à - 3 dB par pas de 3 dB.

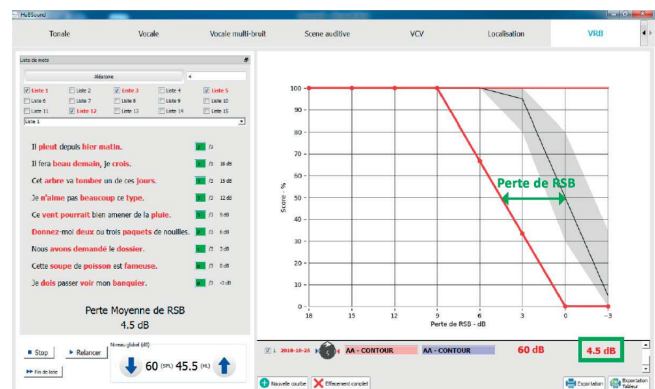

Le gain de RSB apporté par l'appareillage est de 5 dB. L'amélioration du pourcentage d'intelligibilité dans le bruit varie de 18 % à 82 % en fonction des niveaux de perte de RSB testés.

Perte de RSB testées	+18 dB	+15 dB	+12 dB	+9 dB	+6 dB	+3 dB	0 dB	-3 dB
Gain d'intelligibilité	18%	18%	18%	50%	82%	32%	0%	0%

Vocale dans le bruit Hint-5 min

Pour réaliser efficacement et rapidement une Vocale dans le bruit, cet ensemble s'appuie sur l'application d'audiométrie Digivox utilisée en consultation ORL

Kit complet comprenant :

- **Tablette tactile avec couverture support et alimentation**
- **Application Digivox-Tab**
- **Casque professionnel**
- **Bonnette jetable de protection des écouteurs (en option)**
- **Valise de transport et de rangement**

Possibilité de réaliser la Vocale dans le bruit en champ libre avec une enceinte amplifiée (réf. 20002089)



Le score s'établit sur les mots soulignés

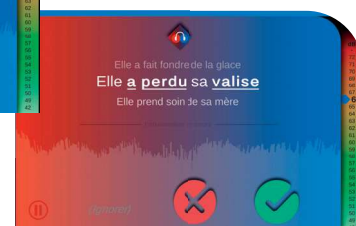

Test rapide grâce au mode adaptatif

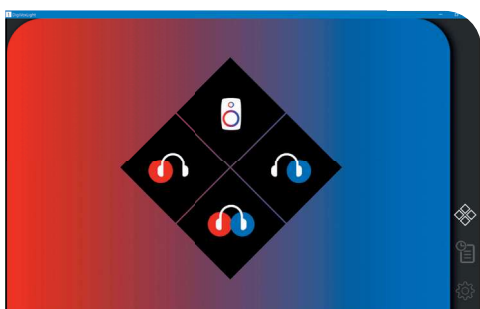

Choix de l'environnement de test (casque binaural ou oreilles séparées ou champ libre)



Résultats clairs et rapides mettant en évidence l'écart avec la norme



Bonnettes jetables de protection pour écouteurs (Boite de 100 paires - Réf. 60601161)

Kit Vocale par lecteur CD-ROM

Réf. : FF200020

Tests d'audiométrie vocale

1. Étalonnage Bruit Blanc 0 dB Vu
2. Listes de mots dissyllabiques de Fournier, voix d'homme de 2 à 41
3. Listes de mots dissyllabiques de Fournier, voix de femme de 42 à 81
4. Listes de logatomes test VCV voix de femme de 82 à 85

Durée totale : 77'31"



- **Disque Boorsma Enfant**
Réf. : 01312000

- **Lecteur accès rapide**
Réf. : 01311000



- **Coffret 5 CD Collège National**
Réf. : 20000892



- **Vocale enfant avec livret**
Réf. : 01315000 - livret enfant



Audiomètres de diagnostic

HARP PLUS avec Vocale intégrée

Réf. : 2000I765

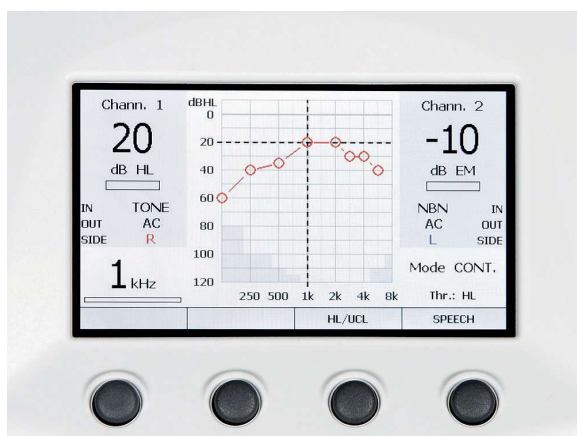

Audiomètre hybride de nouvelle génération. Il est utilisable de manière autonome, peut envoyer les données sur un ordinateur mais aussi être contrôlé par un ordinateur. Cet audiomètre de diagnostic est idéalement conçu pour les médecins ORL.

Outre toutes les fonctions de diagnostic requises en ORL dont une sortie pour le champ libre, il intègre dans sa mémoire interne les listes de mots pour l'examen Vocale.

Un large écran couleur vous permet de contrôler votre audiomètre facilement.

- **CA : 125 à 8 000 Hz (-10 à 120 dB HL)**
- **CO : 125 à 8 000 Hz (-10 à 80 dB HL)**
- **Vocale intégrée**
- **Sortie Champs Libre (CL)**
- **Atténuation par pas de 1 ou de 5 dB**
- **Synchronisation du Masking (NBN, WN, SN)**
- **Sorties : AC L+R, BC, FF L+R, insert Masking**
- **Entrées : sons purs, Warble, externe1, externe2, micro et mémoire flash interne (4Go)**
- **Sons pulsés à 0,5 Hz, 1 Hz ou 2 Hz**
- **Fonctions ABLB, SISI, Stenger, DLI, tone decay, examens avec et sans AA**
- **Dimensions : 32 x 32 x 9 cm**
- **Poids : 1,8 kg**
- **Fonction seuil automatique**
- **Fonction T en test en option**
- **Micro et haut-parleur intégré pour la communication avec une cabine**
- **Grand écran couleur 4,3 pouces**
- **Possibilité insert ER-3 ou ER-5**
- **Port USB pour interface avec PC**
- **Compatible Noah**
- **Logiciel Maestro fourni (en Français)**
- **Modèle Haute Fréquence :**
Réf. : 2000I80I
- **Modèle avec imprimante intégrée :**
Réf. : 2000205I et 2000I802 (HF)

Audiomètres informatisés de diagnostic

CELLO avec Vocale intégrée

Réf. : 20002022



Audiomètre entièrement informatisé de diagnostic. Il peut être contrôlé par un ordinateur mais aussi par un iPad (modèle 20002023)

Outre toutes les fonctions de diagnostic requises en ORL dont une sortie pour le champ libre, il intègre dans sa mémoire interne les listes de mots pour l'examen Vocale.

Il possède en option des modules d'audiométrie infantile et d'audiométrie Haute Fréquence (HF)

- CA : 125 à 8 000 Hz (-10 à 120 dB HL)
- CO : 125 à 8 000 Hz (-10 à 80 dB HL)
- Atténuation par pas de 5 dB
- Synchronisation du Masking (NBN, WN, SN)
- Sorties : AC L+R, BC, FF L+R, insert Masking
- Entrées : sons purs, Warble, externe1, externe2, micro et USB Audio
- Sons pulsés à 0,5 Hz, 1 Hz ou 2 Hz
- Fonctions ABLB, SISI, Stenger, DLI, tone decay, examens avec et sans AA
- Fonction seuil automatique
- Fonction Quick SIN en option
- Port USB pour interface avec PC
- Micro et haut-parleur pour la communication avec une cabine
- Compatible Noah
- Logiciel Maestro fourni (en Français) ou sur l'Appel Store
- Option module HF de 8 000 Hz à 20 000 Hz : Réf. : 20002024
- Option modèle audiométrie infantile : Réf. : 20002025
- Modèle avec connexion filaire PC ou iPad via Bluetooth 4 : Réf. : 20002023
- Dimensions : 31 x 22 x 6,4 cm
- Poids : 700 g

AURICAL AUD avec Vocale intégrée

Réf. : 20001018



Audiomètre totalement informatisé avec logiciel OTO Suite fourni



Le nouvel AURICAL Aud est un véritable audiomètre diagnostique. Il intègre un audiomètre, des outils de conseil, des simulateurs de perte auditive, un amplificateur de puissance de 40W et un hub USB, le tout dans un format ultra-compact.

Cet audiomètre de diagnostic portable et complet présente une flexibilité exceptionnelle. Par ailleurs, il s'adapte parfaitement à tous types d'environnements, tant à l'intérieur qu'à l'extérieur de votre cabinet.

- CA : 125 à 12 500 Hz
- CO : 250 à 8 000 Hz (-10 à 80 dBHL)
- Bicanal
- Champ libre avec amplificateur intégré : 3 x 40 W
- Vocale par liste de mots intégrés
- Communication patient / opérateur intégrée
- Sons purs et vobulés (continus, pulsés réglables)
- MDL, ABLB, SISI, DLI, WEBER, RINNE, STENGER, Tone Decay, Acouphénométrie
- Compatible Noah
- Masking NB - WN, ligne externe
- Synchronisation du masking
- Seuils automatiques et localisation spatiale possible
- Livré avec logiciel OTO-Suite
- Casque anti-bruit en option
Réf. : I340I336
- Calcul automatique de la perte moyenne en CA et CO

Option

- Support mural pour Aurical AUD
Réf. : 20001019

Audiomètres cliniques

PIANO avec Vocale intégrée

Réf. : 2000I80I

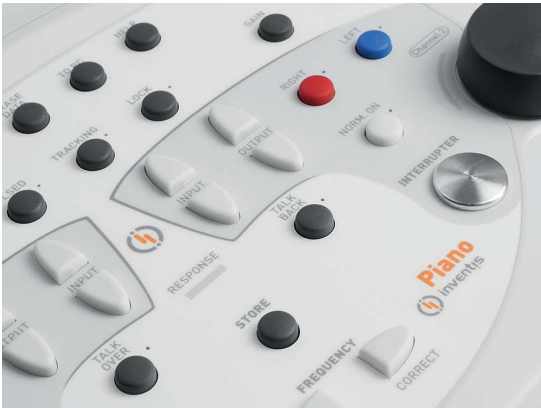

Audiomètre clinique hybride clinique bi-canal. Le Piano est doté d'une batterie complète de tests, idéal pour une consultation ORL en cabinet ou centre hospitalier, facilement gérable via le large écran couleur à écran tactile.

C'est un vrai modèle bi-canal. Il intègre également dans sa mémoire interne les listes de mots pour l'examen Vocale. Il possède un écran couleur tactile extra-large de 7 pouces.

Il possède en option des modules d'audiométrie infantile et d'audiométrie Haute Fréquence (HF)

- CA : 125 à 8 000 Hz (-10 à 120 dB HL)
- CO : 125 à 8 000 Hz (-10 à 80 dB HL)
- Vocale intégrée
- Sortie Champs Libre (CL)
- Atténuation par pas de 1 ou de 5 dB
- Synchronisation du Masking (NBN, WN, SN)
- Sorties : AC L+R, BC, FF L+R, insert Masking
- Entrées : sons purs, Warble, esterne1, externe2, micro et mémoire flash (2Go)
- Sons pulsés à 0,5 Hz, 1 Hz, 2 Hz ou intervalle personnalisable
- Fonctions ABLB, SISI, Stenger, DLI, tone decay, examens avec et sans AA, TEN TEST
- Fonction seuil automatique
- Fonction Quick SIN en option
- Possibilité insert ER-3 ou ER-5
- Micro et haut-parleur intégrés pour la communication avec une cabine
- Port USB pour interface avec PC
- Grand écran couleur tactile 7 pouces
- Compatible Noah
- Logiciel Maestro fourni (en Français)
- Imprimante thermique intégrée possible en option
- Option module HF de 125 Hz à 20 000 Hz : Réf. : 2000I802
- Option modèle HF et audiométrie infantile : Réf. : 200020I3
- Écran tactile couleur 7 pouces
- Dimensions : 32 x 32 x 15 cm
- Poids : 2 kg

ASTÉRA² avec Vocale intégrée

Réf. : 20000759



L'audiomètre MADSEN Astera² vous permet de travailler comme vous le souhaitez.

C'est le premier audiomètre clinique avec l'ergonomie d'un système traditionnel tout en étant informatisé. Le design ergonomique et intuitif du Panneau de Commande de l'Audiomètre (ACP) assure des conditions de test conformes à vos habitudes ce qui rend le déroulement des tests extrêmement convivial. Il est parfait pour les consultations ORL d'un centre hospitalier comme pour une utilisation en cabinet ORL.

- CA : 125 à 12 500 Hz (-10 à 120 dBHL)
- CO : 250 à 8 000 Hz (-10 à 80 dBHL)
- CL : 125 à 20 000 Hz
(102 dB SPL, cabine 2 x 2 m)
- Bicanal
- Champ libre : lignes internes (5 x HP 40 W)
et externes (5 x RCA)
- Vocale par liste de mots intégrés
- Communication patient / opérateur intégrée
- Sons purs et vobulés (continus, pulsés
réglables)
- MDL, ABLB, SISI, DLI, WEBER, RINNE,
STENGER, Tone Decay, Acouphénométrie
- Compatible Noah
- Masking NB - WN, ligne externe
- Synchronisation du masking
- Seuils automatiques et localisation
spatiale possible
- Livré avec logiciel OTO-Suite
- Clavier ACP en option -
Réf. : 20000918
- Casque anti-bruit
en option - Réf. : I340I336
- Calcul automatique de la perte
moyenne en CA et CO

Option HF

Réf. : 20000763

- CA : 125 à 20 000 Hz (-10 à 120 dBHL)
- Casque HDA 200 fourni

Audiométrie de l'enfant

Logiciel VideoShow

Le logiciel référence

Réf. : 20000961

Ref. : 20000961 - Videoshow-PC

Réf. : FF200021 - Videoshow-TAB

Réf. : 20001662 - Videoshow-Full PC et TAB

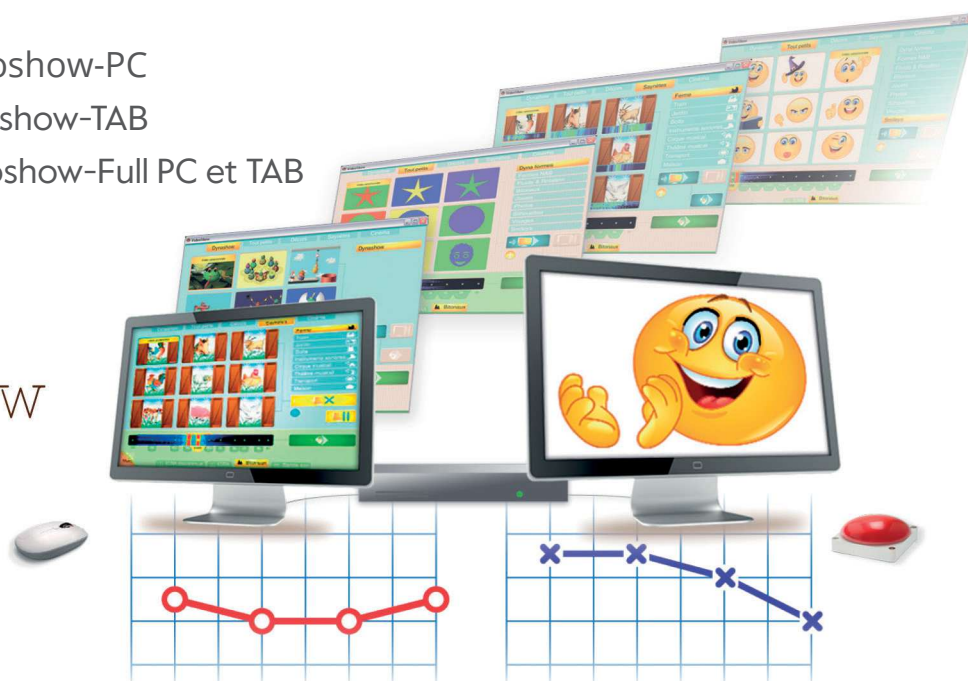

Un outil simple et convivial dédié à l'audiométrie comportementale.

Adaptez instantanément votre stratégie de conditionnement à l'âge de l'enfant.

6 catégories, 42 thèmes : 250 animations pour des enfants toujours attentifs !

Accès immédiat à l'ensemble de la vidéothèque.
Déclenchement « main libre » de la récompense.
(pédale USB ou Bluetooth)

- Réactométrie
- ROI avec distraction
- ROC (avec écran droit et gauche)

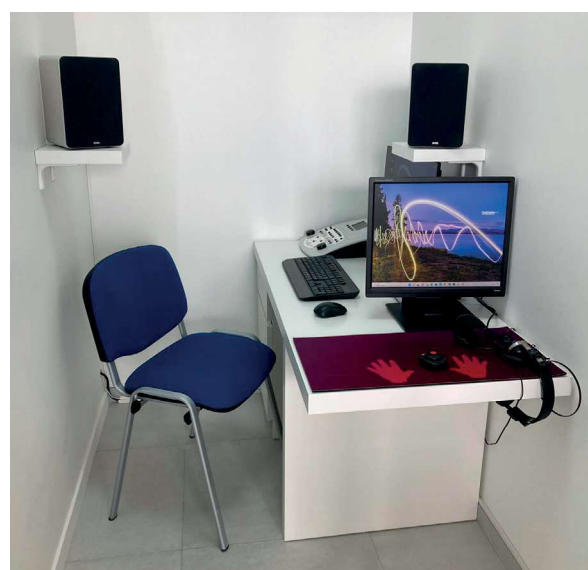

Disposition conditionnement actif volontaire



Disposition PacMan ROI avec distracteur



Disposition ROC Réflexe d'Orientation Conditionné

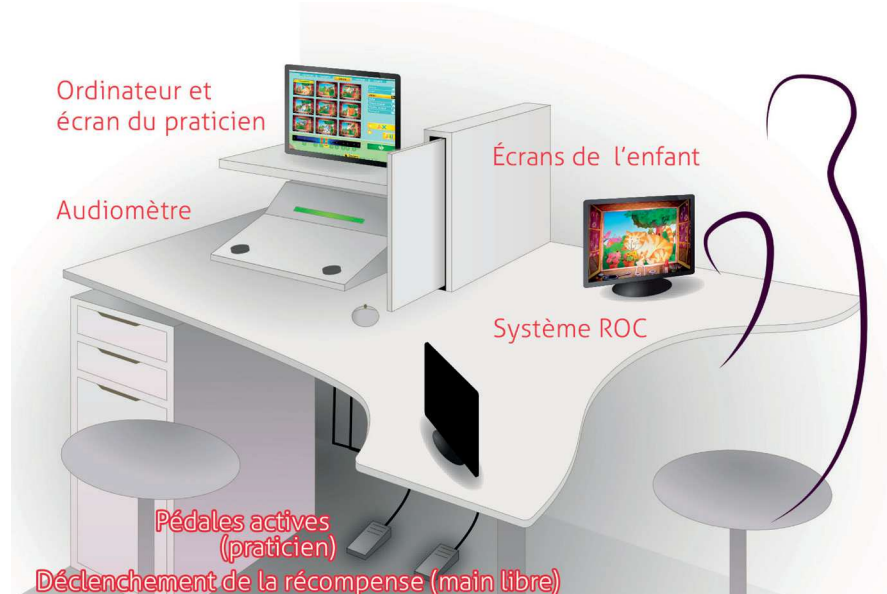

Meuble Pac-Man pour audiométrie pédiatrique

Réf. : FF200049

Conçu et utilisé au quotidien par des experts de l'audiométrie pédiatrique, le meuble Pac-Man s'adapte en un clin d'œil à l'âge et aux capacités de l'enfant testé, depuis les réflexes comportementaux des nouveaux-nés jusqu'au conditionnement volontaire des plus grands.



Orientation conditionnée avec distracteur



Orientation réflexe / réactométrie



Conditionnement actif volontaire

Pack VidéoShow Nomade

Le **Pack VidéoShow nomade** transforme votre poste de travail habituel en espace dédié à l'audiométrie pédiatrique.

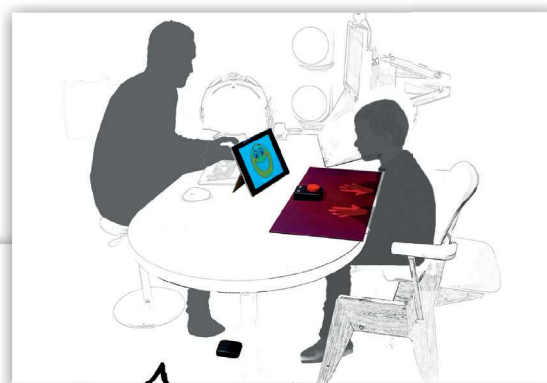

Audiométrie enfant



Audiométrie adulte



Sacchoche de transport



Logiciel VidéoShowlab Pré-installé



Tablette Microsoft Surface Pro



Pédale fictive pour l'enfant



Tapis « focus » (antibruit et aide à la concentration)



Pédale sans fil pour l'opérateur

Audiométrie

Référence - Désignation

Champ libre

- 20000474** AMPLIFICATEUR 2 x 12 W CHAMP LIBRE POUR AC33
- 20001540** AMPLIFICATEUR DELTA A2 125 W - 2 VOIES POUR CHAMP LIBRE AVEC AUDIOMÈTRE
- 60601106** AMPLIFICATEUR DELTA A6 125 W - 6 VOIES POUR CHAMP LIBRE AVEC AUDIOMÈTRE
- 01108000** ENCEINTE HAUTE FIDÉLITÉ (à l'unité)
- 20002089** ENCEINTE HAUTE FIDÉLITÉ AMPLIFIÉE GENELEC 8010 AVEC CABLE XLR 3 MÈTRES (à l'unité)
- 60601101** ENCEINTE HAUTE FIDÉLITÉ SIARE PRO DELTA 100 SANS SUPPORT MURAL (à l'unité)
- 20000535** ENCEINTE HAUTE FIDÉLITÉ SIARE PRO 17 PLUS SANS SUPPORT MURAL (à l'unité)
- 20002044** ENCEINTE HAUTE FIDÉLITÉ SIARE PRO 17 PLUS AVEC SUPPORT MURAL (à l'unité)
- 20002027** ENCEINTES HAUTE FIDÉLITÉ SIARE DELTA 60 AVEC SUPPORT MURAL (la paire)
- 20001537** ENCEINTE HAUTE FIDÉLITÉ SIARE D19 M ENCASTRABLE (à l'unité)
- 20001204** ENCEINTE HAUTE FIDÉLITÉ SIARE BOULE ALPHA 14 AVEC SUPPORT (à l'unité)
- 20001538** ENCEINTE HAUTE FIDÉLITÉ SIARE D19 HR SANS SUPPORT (à l'unité)
- 20001748** ENCEINTE HAUTE FIDÉLITÉ SIARE ALPHA 22 HR LARGE BANDE (à l'unité)
- 20001749** SUPPORT MURAL POUR ENCEINTE SIARE ALPHA 22 HR LARGE BANDE
- 20001539** SUPPORT : PAIRE DE PIEDS POUR ENCEINTE SIARE D19 HR
- 20001037** SONOMÈTRE NUMÉRIQUE 30dB - 130 dB (+/- 1,5 dB)

Vocale

- 20001456** APPLICATION POUR IPOD TOUCH : LISTES DE VOCALE
- FF200047** CORDON TOUT TYPE POUR VOCALE
- 01312000** DISQUE LASER BOORSMA ENFANT
- FF200020** KIT VOCALE : LECTEUR À ACCES RAPIDE, CONNECTEUR, CASQUE RETOUR ET ÉTALONNAGE
- BP200660** KIT VOCALE DANS LE BRUIT HINT-5 MIN AVEC TABLETTE ET ENCEINTE
- BP200663** KIT VOCALE DANS LE BRUIT HINT-5 MIN AVEC TABLETTE ET CASQUE
- 60601102** KIT VOCALE VRB AVEC CLEF DE LICENCE, ENCEINTE AMPLIFIÉE ET CÂBLE DE LIAISON PC
- 60601118** KIT VOCALE VRB AVEC CLEF DE LICENCE USB
- 01311000** LECTEUR DE CD-ROM AUDIO À ACCES RAPIDE POUR VOCALE
- 01315000** LIVRET ILLUSTRÉ POUR ENFANT - LISTE BOORSMA
- BP200662** LOGICIEL D'AUDIOMÉTRIE VOCALE DANS LE BRUIT HINT-5 MIN
- 20000892** COFFRET 5 DISQUES LASER BOORSMA, FOURNIER & LAFON POUR ENFANTS ET ADULTES
- 20000922** MICROPHONE RETOUR VOCALE AVEC SOCLE POUR ITERA II
- 01328000** MICROPHONE RETOUR VOCALE

Audiogrammes

- 01138000** FEUILLES AUDIOGRAMME AC30 TONALE AFX30-2 (par 100)
- 01138100** FEUILLES AUDIOGRAMME AC30 VOCALE AFX30-1 (par 100)
- 01134400** FEUILLES AUDIOGRAMME FORMAT A4 (par 500)

Audiométrie

Référence - Désignation

Accessoires

20000855	ALIMENTATION SECTEUR POUR MICROMATE (OPTION)
20000854	ALIMENTATION UPS 400 POUR AUDIOMÈTRE ET IMPÉDANCEMÈTRE INTERACOUSTICS
60601161	BONNETTES JETABLES POUR CASQUE VOCALE COULEUR NOIR (BOÎTE DE 100 PAIRES)
60601250	CORDON CASQUE ANTIBRUIT DD65
01153000	CORDONS CASQUE TDH 39 (la paire de cordons mono)
20001503	CORDON CASQUE TDH 39 POUR CASQUE ME70 (le cordon mono)
20001481	CORDON CASQUE TDH 39 POUR A177+ ET A321 (le cordon stéréo)
01153100	CORDON CASQUE TDH 39 (le cordon stéréo)
01157000	CORDON VIBRATEUR B71 (noir)
07317110	CORDON VIBRATEUR POLARISE A20 (gris)
01159200	COUSSIN CASQUE AUDIOCUP
01152000	COUSSIN POUR ECOUTEUR TDH39
20001954	COUSSIN CASQUE MADSEN ME70
01151000	ECOUTEUR TDH39
20001586	EMBOUTS MOUSSE 3B PETITE TAILLE (PAR 100)
20001585	EMBOUTS MOUSSE JAUNE 3A TAILLE STANDARD (PAR 100)
50000109	EMBOUTS MOUSSE JAUNE 3C GRANDE TAILLE (PAR 24)
20001866	JEU DE 4 TUBES ET EMBOUTS POUR INSERT ER-3A
01311000	LECTEUR DE CD-ROM AUDIO À ACCES RAPIDE POUR VOCALE
20000856	MALETTE MICROMATE POUR TRANSPORT
20000858	MALETTE XETA POUR TRANSPORT
BP200673	PANNEAU DE CONTRÔLE MAESTRO
01164000	POIRE SIGNAL PATIENT
20001536	POIRE SIGNAL PATIENT POUR AUDIOMÈTRE A177+
20001226	POIRE SIGNAL PATIENT POUR ITERA II
20000489	PROTECTIONS JETABLES POUR CASQUE TDH39 (PAR 500)
20002072	PROTECTION MOUSSE POUR SERRE TÊTE VIBRATEUR B71 INVENTIS (3 PIÈCES)
01137002	SERRE TÊTE POUR CASQUE AUDIOCUP
01154000	SERRE TÊTE TDH 39 - TC89E
01161600	SERRE TÊTE VIBRATEUR 10381
01161700	SERRE TÊTE VIBRATEUR A20
01158000	SERRE TÊTE VIBRATEUR B71
20001019	SUPPORT MURAL POUR AURICAL AUD
01161500	VIBRATEUR 10381 (beige)
01161000	VIBRATEUR A20 (gris)
01156000	VIBRATEUR B71 (noir)

Impédancemétrie



Impédancemètre ORL de dépistage

TIMPANI

Réf. : 20002005

Le tympanomètre portable Timpani est un appareil léger, compact et puissant, conçu pour effectuer des tests de dépistage de l'oreille moyenne simplement, rapidement et avec précision.

Il est capable d'effectuer un examen de tympanométrie automatique. En option, il faut réaliser les réflexes IPSI, audiométrie de dépistage ou avoir une sonde 1kHz pour la tympanométrie infantile.

L'appareil dispose d'un large écran couleur avec interface à écran tactile.



- Tympanométrie automatique
- Sonde 226 Hz à 85 dB SPL
- Écran couleur tactile 2,8 pouces
- Possibilité insert ER-3 ou ER-5
- Connexion USB pour interface avec PC
- Logiciel Maestro fourni (en Français)
- Dimensions : 6,5 x 4,4 x 24 cm
- Poids : 340 g

Options

- Sonde à 1kHz pour tympanométrie infantile - Réf. : 20002006
- Réflex IPSI à 1 fréquence (1 kHz) - Réf. : 20002007
- Réflex IPSI à 4 fréquences (0,5- 1-2-4 kHz) - Réf. : 20002008
- Imprimante Bluetooth - Réf. : 20002009
- Station de travail pour Timpani - Réf. : 20002010

Zodiac II Quick Check

Réf. : 20001633

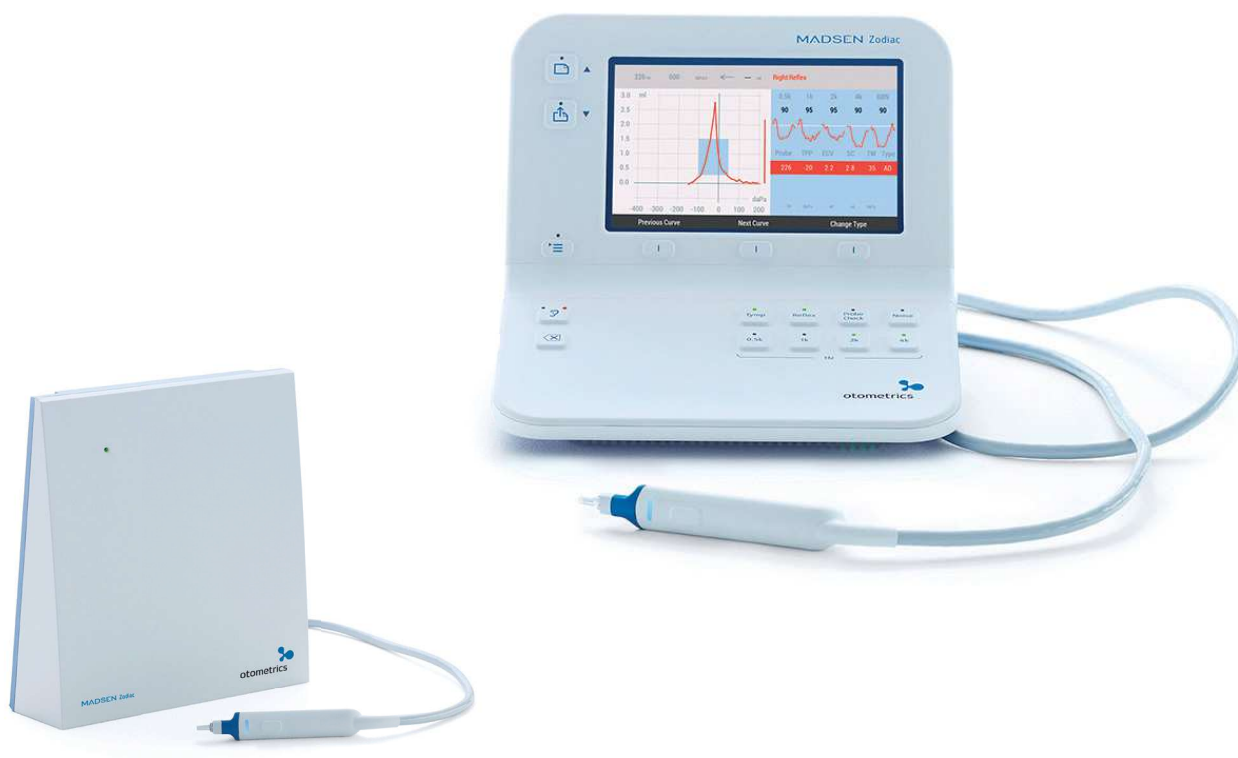

• Réf. : 20001631 - Version PC

- Tympanométrie automatique
- Réflexes stapédiens par balayage automatique
- Sondes 50 % plus légères que les actuelles
- Nettoyage facile des sondes par procédé Easylock™
- Sonde stylo avec voyant LED
- Écran haute résolution
- Connexion par port USB avec logiciel OTOsuite™ fourni



Impédancemètre ORL de diagnostic FLUTE

Réf. : 20001978



Le tympanomètre Flute est un appareil de diagnostic de l'oreille moyenne, capable d'effectuer des séquences automatiques incroyablement rapides et fiables de tests de tympanométrie et de seuil réflexe, ainsi que des tests manuels de réflexe et de décroissance réflexe, un test ETF et une tympanométrie haute fréquence (suivants les modèles).

Une grande polyvalence, une interface conviviale, des fonctionnalités avancées et une petite taille font de Flute le choix idéal pour un large éventail d'utilisateurs.

L'appareil dispose d'un large écran couleur.

- Tympanométrie automatique
- Sonde 226 Hz et 1 kHz (suivant modèle)
- En option disponible : modèle avec tympanométrie manuelle
- Écran couleur 4,3 pouces
- Connexion USB pour interface avec PC
- Logiciel Maestro fourni (en Français)
- Dimensions : 32 x 32 x 9 cm
- Poids : 2 kg

Références	20001977	20001978	20002014	20001979
• Tympanométrie automatique	✓	✓	✓	✓
• Sonde 226 Hz à 85 dB SPL	✓	✓	✓	✓
• Sonde 1 000 Hz à 75 dB SPL			✓	✓
• Réflexes IPSI	✓	✓	✓	✓
• Réflexes CONTRO	✓	✓	✓	✓
• Fonction ETF intacte et perforée			✓	✓
• Imprimante thermique intégrée		✓		✓

Zodiac II diagnostic

Réf. : 2000I636



Avec double sonde



Version PC

- Tympanométrie automatique ou manuelle
- Stimulation à 226 Hz ou 1000 Hz
- Réflexes Ipsi et Contro par balayage ou recherche de seuils
- Nettoyage facile des sondes par procédé Easylock™
- Possibilité d'ajouter une deuxième sonde
- Écran haute résolution
- Connexion par port USB avec logiciel OTOSuite™ fourni

Options

- Réf. : 2000I634 - Version PC

Impédancemètre clinique Zodiac II Clinic

Réf. : 2000I639



- Tympanométrie automatique ou manuelle
- Stimulation à 226, 678, 800 ou 1000 Hz
- Fonction FTE - perforation
- Enregistrement de compliance
- Conductance (G) et Susceptance (B)
- Réflexes Ipsi et Contro par balayage ou recherche de seuils
- Nettoyage facile des sondes par procédé Easylock™
- Possibilité d'ajouter une deuxième sonde
- Écran haute résolution

- Connexion par port USB avec logiciel OTOsuite™ fourni

Options

Réf. : 2000I637 - Version PC



Version PC

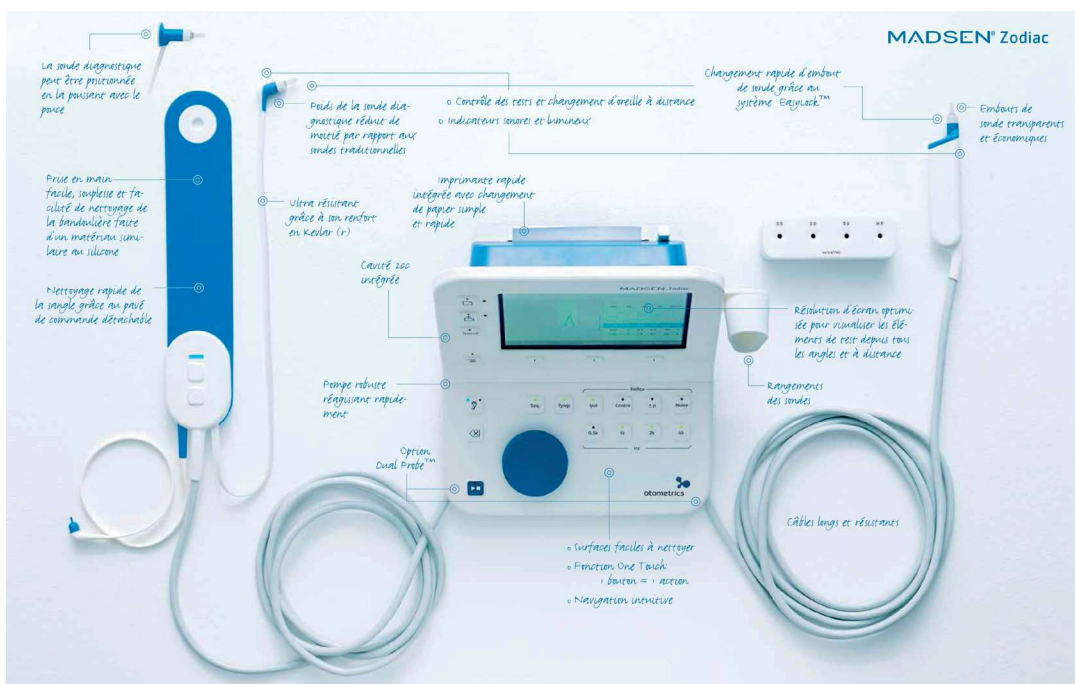

Impédancemètre Clarinet

Réf. : 6060II88 - Avec sondes 4 fréquences et imprimante intégrée



Clarinet est un impédancemètre avec un grand écran couleur tactile. Il possède le double modes automatique et manuel.

Il réalise les tympanométrie, réflexes Ipsi et Contro, Decay test, la fonction ETF (tympan intact et perforé) et multi-composant (YBG)

La sonde peut être multi fréquentielle. Il peut également comporter une imprimante interne.



Caractéristiques techniques

- Sonde (suivant modèle) : 226 Hz à 85 dB SPL, 678 Hz à 80 dB SPL, 800 Hz à 75 dB SPL et 1000 Hz à 75 dB SPL
- Pression : de -600 à +400 daPa
- Réflexes : Ipsi et Contro latéral
- Intensité maximum Ipsi : 110 dB HL
- Intensité maximum Contro : 120 dB HL
- Stimulation : 250, 500, 1k, 2k, 3k, 4k, 6k, 8k
- Durée stimulation : de 0,5 à 2,5 secondes
- Logiciel Maestro avec connexion PC par USB
- Écran couleur 7" 800 x 480 pixels
- Dimensions : 32 x 32 x 15 mm (LxPxH)
- Poids : 2,83 kg avec imprimante

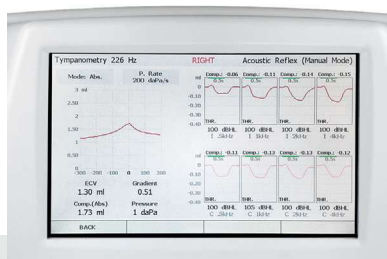

Audiomètre et Impédancemètre

Viola

Réf. 60601087 - Audiomètre et impédancemètre Viola

Réf. 60601089 - Audiomètre et impédancemètre Viola Plus avec Vocale intégrée

Viola est un appareil combiné qui intègre un impédancemètre à tests automatiques ultra rapides et un audiomètre de diagnostic capable d'effectuer des examens en CA, CO et Vocale (selon modèle).

Il peut également comporter une imprimante interne (Références 60601088 et 60601090)

Son faible encombrement, ses fonctions complètes, sa grande fiabilité et sa facilité d'utilisation font de Viola le choix idéal pour les installations où l'espace est limité.



Caractéristiques techniques

- Fréquence : 125 à 8000 Hz
- Intensité : CA :120 dB HL, CO : 80 dB HL
- Masking : NBN et WN (+ SN : modèle Plus)
- Microphones opérateur : interne et externe
- Communication avec cabine (modèle Plus)
- Vocale (modèle Plus) : intégrée ou externe
- Sonde tympanométrie : 226 Hz à 85 dB SPL
- Réflexes : Ipsi et Contro latéral
- Seuils pour les réflexes : fixes et automatiques
- Logiciel Maestro avec connexion PC par USB
- Écran couleur : 4,3" 480 x 272 pixels
- Dimensions : 32 x 32 x 9 mm (LxPxH)
- Poids : 2,50 kg avec imprimante

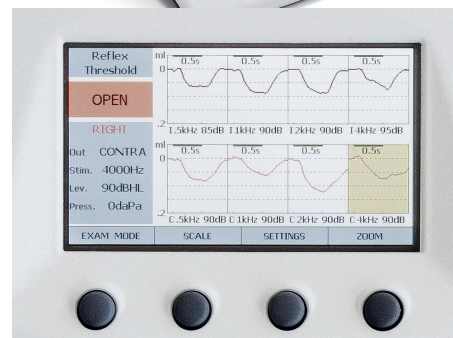

Impédancemétrie

Référence - Désignation

Accessoires

20001671	CASQUE CONTRO TDH-39 POUR ZODIAC II
20001693	CAVITÉ, 2CC, INTEGRÉE POUR ZODIAC II
20001694	CAVITÉ, MULTI-FRÉQUENCE POUR ZODIAC II
01162000	CORDON CONTRO MONO POUR IMPÉDANCEMÈTRE
20001852	CORDON CONTRO AVEC ARCEAU POUR IMPÉDANCEMÈTRE ZODIAC II
01163000	CORDON IPSI POUR IMPÉDANCEMÈTRE AZ7R - AT2 (nouveau modèle)
20001485	CORDON SONDE COMPLÈTE POUR IMPÉDANCEMÈTRE ZODIAC I
20001689	CROCHET POUR HARNAIS D'ÉPAULE ZODIAC II
01151100	ÉCOUTEUR IPSI POUR IMPÉDANCEMÈTRE AZ7R
20001513	EMBOUT SONDE POUR IMPÉDANCEMÈTRE TITAN
20001435	EMBOUT SONDE POUR IMPÉDANCEMÈTRE ZODIAC I
20001675	FIL DE NETTOYAGE SONDE ZODIAC II
20001690	FIXATION MURALE POUR ZODIAC II INFORMATISÉ
20000865	HARNAIS D'ÉPAULE POUR IMPÉDANCEMÈTRE OTOFLEX
20001669	HARNAIS D'ÉPAULE POUR ZODIAC II
20000811	IMPRIMANTE LASER POUR IMPÉDANCEMÈTRE OTOFLEX
20002009	IMPRIMANTE BLUETOOTH POUR IMPÉDANCEMÈTRE TIMPANI
20001017	KIT EMBOUT / BAGUE POUR SONDE OTOFLEX (HORS M.O. ET DÉPLACEMENT)
20001622	KIT ENTRETIEN POUR IMPÉDANCEMÈTRE OTOFLEX
FF200025	KIT JOINT / ÉCROU / EMBOUT SONDE POUR AT235 ANCIEN MODÈLE (STRIÉS ou HEXA) HORS M.O.&DEPL.
FF200079	KIT JOINT / ÉCROU / EMBOUT SONDE POUR AT235 NOUVEAU MODÈLE HORS M.O. & DÉPLACEMENT
20000583	POMPE POUR IMPÉDANCEMÈTRE AT235
20000926	SERRE TÊTE CONTRO POUR IMPÉDANCEMÈTRE ZODIAC I AVEC SUPPORT
20001482	SERRE TÊTE CONTRO POUR IMPÉDANCEMÈTRE ZODIAC I SANS SUPPORT
01121003	SERRE TÊTE POUR IMPÉDANCEMÈTRE AT22t / A756
20000793	SONDE 180 CM POUR IMPÉDANCEMÈTRE OTOFLEX
20001667	SONDE CLASSIC POUR MADSEN ZODIAC II DIAGNOSTIC OU CLINICAL
20800179	SONDE COMPLÈTE POUR IMPÉDANCEMÈTRE AT235
20000951	SONDE COMPLÈTE POUR IMPÉDANCEMÈTRE ZODIAC I
20001668	SONDE CONFORT POUR MADSEN ZODIAC II DIAGNOSTIC OU CLINICAL
20001670	SONDE CONTRO INSERT POUR ZODIAC II
20001648	SONDE STYLO LED POUR IMPÉDANCEMÈTRE ZODIAC II
20000539	STATION DE TRAVAIL POUR IMPÉDANCEMÈTRE TITAN
20002010	STATION DE TRAVAIL POUR IMPÉDANCEMÈTRE TIMPANI
20000866	SUPPORT MURAL POUR IMPÉDANCEMÈTRE OTOFLEX
20001691	SUPPORT MURAL POUR SONDE ZODIAC II QUICK
20001692	SUPPORT POUR SONDE ZODIAC II QUICK INFORMATISÉ
20001484	TUYAUX POUR IMPÉDANCEMÈTRE ZODIAC I (KIT DE 3)

Impédancemétrie

Référence - Désignation

Consommables

- 20001674** EMBOUTS DE SONDE JETABLES POUR ZODIAC II (par 20)
- 01130000** FICHES POUR IMPÉDANCEMÈTRE AT22 (par 100)
- 20000794** PILE RECHARGEABLE Ni - MH POUR IMPÉDANCEMÈTRE OTOFLEX (À L'UNITÉ)
- 01147000** ROULEAU PAPIER THERMIQUE ZODIAC I et II - AZ26-AT22t-AT235-A756-A321-AA220-AA222 (le rouleau)
- 01147500** ROULEAU PAPIER THERMIQUE IMPÉDANCEMÈTRE MT 10 (le rouleau)
- 20001385** ROULEAU PAPIER THERMIQUE POUR IMPÉDANCEMÈTRE TSM 400
- 20001945** ROULEAU PAPIER THERMIQUE POUR IMPÉDANCEMÈTRE T840
- 20000482** ROULEAU POUR IMPRIMANTE TITAN

Embouts Amplaid

- 22703412** BOÎTE EMBOUTS AMPLAID NOUVEAU MODÈLE
- 01131200** EMBOUT NOUVEAU NÉ BLANC 4 MM Amplaid (par 25)
- 01131205** EMBOUT ROSE 6 MM Amplaid (par 25)
- 01131210** EMBOUT BLEU CLAIR 7 MM Amplaid (par 25)
- 01131215** EMBOUT ORANGE 8 MM Amplaid (par 25)
- 01131220** EMBOUT ROUGE 9 MM Amplaid (par 25)
- 01131225** EMBOUT JAUNE 10 MM Amplaid (par 25)
- 01131230** EMBOUT VERT 11 MM Amplaid (par 25)
- 01131235** EMBOUT BLEU CLAIR 13 MM Amplaid (par 25)
- 01131240** EMBOUT BLEU 12 MM Amplaid (par 25)
- 01131250** EMBOUT BLANC 14 MM Amplaid (par 25)
- 01131245** EMBOUT NOIR 15 MM Amplaid (par 25)
- 01131260** EMBOUT MOUSSE 13 MM Amplaid (par 25)
- 01131265** EMBOUT MOUSSE 17 MM Amplaid (par 25)
- 01131270** EMBOUT MOUSSE 20 MM Amplaid (par 25)

Embouts Inventis, Interacoustics (avant 2011), Zodiac I et TSM

- 20001237** EMBOUTS 6 MM VERT CHAMPIGNON POUR IMPEDANCEMÈTRE (PAR 25)
- 20001238** EMBOUTS 7 MM JAUNE CHAMPIGNON POUR IMPEDANCEMÈTRE (PAR 25)
- 20001241** EMBOUTS 11 MM JAUNE CHAMPIGNON POUR IMPEDANCEMÈTRE (PAR 25)

Impédancemétrie

Référence - Désignation

Embouts Otoflex

20000792	BOÎTE D'EMBOUTS DE SONDE POUR OTOFLEX (BOÎTE DE 50)
20000862	EMBOUTS BÉBÉ 3 MM GRIS POUR OTOFLEX (par 50)
20000863	EMBOUTS BÉBÉ 4 MM VERT POUR OTOFLEX (par 50)
20000777	EMBOUTS BÉBÉ 5 MM BLEU POUR OTOFLEX (par 50)
20000778	EMBOUTS 6 MM GRIS POUR OTOFLEX (par 50)
20000779	EMBOUTS 7 MM ROUGE POUR OTOFLEX (par 50)
20000780	EMBOUTS 8 MM VERT POUR OTOFLEX (par 50)
20000781	EMBOUTS 9,5 MM BLEU POUR OTOFLEX (par 50)
20000782	EMBOUTS 11 MM GRIS POUR OTOFLEX (par 50)
20000783	EMBOUTS 12,5 MM ROUGE POUR OTOFLEX (par 50)
20000784	EMBOUTS 14 MM VERT POUR OTOFLEX (par 50)
20000785	EMBOUTS 16 MM BLEU POUR OTOFLEX (par 50)
20000786	EMBOUTS 18 MM GRIS POUR OTOFLEX (par 50)
20000787	EMBOUTS PARAPLUIE 10 MM POUR OTOFLEX (par 50)
20000788	EMBOUTS PARAPLUIE 13 MM POUR OTOFLEX (par 50)
20000789	EMBOUTS PARAPLUIE 16 MM POUR OTOFLEX (par 50)
20000790	EMBOUTS PARAPLUIE 19 MM POUR OTOFLEX (par 50)
20000791	EMBOUTS PARAPLUIE 22 MM POUR OTOFLEX (par 50)

Embouts Titan, AT235 à partir de 2011 ou ZODIAC II

20000666	BOITE EMBOUTS MIXTE BET55 (BOITE DE 122)
20001245	EMBOUTS 7 MM BLEU TYPE CHAMPIGNON (par 25)
20001246	EMBOUTS 8 MM JAUNE TYPE CHAMPIGNON (par 25)
20001247	EMBOUTS 9 MM VERT TYPE CHAMPIGNON (par 25)
20001248	EMBOUTS 10 MM ROUGE TYPE CHAMPIGNON (par 25)
20001249	EMBOUTS 11 MM BLEU TYPE CHAMPIGNON (par 25)
20001250	EMBOUTS 12 MM JAUNE TYPE CHAMPIGNON (par 25)
20001251	EMBOUTS 13 MM VERT TYPE CHAMPIGNON (par 25)
20001252	EMBOUTS 14 MM ROUGE TYPE CHAMPIGNON (par 25)
20001253	EMBOUTS 15 MM BLEU TYPE CHAMPIGNON (par 25)
20001254	EMBOUTS 19 MM JAUNE TYPE CHAMPIGNON (par 25)
20001255	EMBOUTS 7.5 MM VERT TYPE PARAPLUIE (par 25)
20001256	EMBOUTS 9 MM ROUGE TYPE PARAPLUIE (par 25)
20001257	EMBOUTS 10 MM BLEU TYPE PARAPLUIE (par 25)
20001258	EMBOUTS 11 MM JAUNE TYPE PARAPLUIE (par 25)
20001259	EMBOUTS 13 MM VERT TYPE PARAPLUIE (par 25)
20001260	EMBOUTS 15 MM ROUGE TYPE PARAPLUIE (par 25)
20001261	EMBOUTS 19 MM BLEU TYPE PARAPLUIE (par 25)
20001262	EMBOUTS 22 MM JAUNE TYPE PARAPLUIE (par 25)

Impédancemétrie

Référence - Désignation

Embouts Zodiac I

20000804	BOITE D'EMBOUTS POUR ZODIAC I (BOITE de 50)
20000798	EMBOUTS 6 MM GRIS POUR SONDE ADULTE ZODIAC I (par 50)
20000800	EMBOUTS 7 MM ROUGE POUR SONDE ADULTE ZODIAC I (par 50)
20000801	EMBOUTS 8 MM VERT POUR SONDE ADULTE ZODIAC I (par 50)
20000802	EMBOUTS 9,5 MM BLEU POUR SONDE ADULTE ZODIAC I (par 50)

Embouts Zodiac II

20001688	BOÎTE D'EMBOUTS POUR ZODIAC II (BOÎTE de 50)
20001673	BOÎTE D'EMBOUTS MOUSSE POUR INSERT ZODIAC II
20001586	EMBOUTS MOUSSE 3B PETITE TAILLE (PAR 100)
20001585	EMBOUTS MOUSSE JAUNE 3A TAILLE STANDARD (PAR 100)
50000109	EMBOUTS MOUSSE JAUNE 3C GRANDE TAILLE (PAR 24)
20001676	EMBOUTS 3-6 MM, VERT CHAMPIGNON (par 100)
20001677	EMBOUTS 6 MM, JAUNE CHAMPIGNON (par 100)
20001678	EMBOUTS 7 MM, ROUGE CHAMPIGNON (par 100)
20001679	EMBOUTS 8 MM, BLEU CHAMPIGNON (par 100)
20001680	EMBOUTS 9 MM, VERT CHAMPIGNON (par 100)

Exploration fonctionnelle

Du dépistage à l'analyse

La gamme d'exploration fonctionnelle qui vous est présentée est le fruit d'une sélection des meilleurs fabricants.

Notre critère de choix a toujours été la simplicité d'utilisation, la fiabilité des tests tout en vous laissant la possibilité de modifier les paramètres et les configurations en fonction de vos propres besoins.

Otoémissions

Otocheck

Réf. : 2000I903

Otoémissions de dépistage TEOAE

- **Idéal pour le dépistage de la surdité du nourrisson et de l'enfant (examen figurant dans le carnet de santé)**
- **Simple d'utilisation avec résultat immédiat**
- **Examen objectif et rapide**
- **Large écran graphique couleur**
- **Appareil autonome au format de poche (batterie longue durée rechargeable)**
- **Grande autonomie : jusqu'à 250 examens avec une charge**
- **Facilité d'entretien de la sonde**
- **Basé sur la méthode prouvée du Dr D. Kemp**
- **Possibilité d'ajouter en option une imprimante sans fil autonome Bluetooth**
- **Dimensions : 19 x 7 x 2,5 cm**
- **Poids : 250 g**

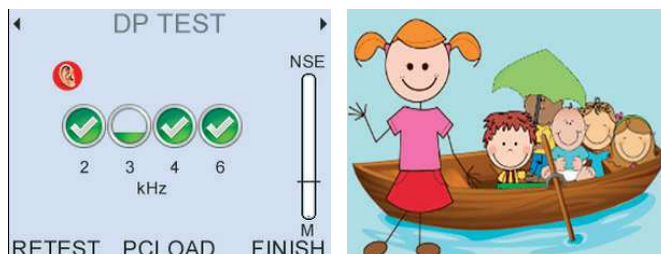

Otoémissions

Otoport Lite

Réf. : 20000323

Otoémissions de dépistage TEOAE ou DPOAE

- Idéal pour le dépistage de la surdité du nourrisson et de l'enfant (examen figurant dans le carnet de santé)
- Possibilité de rajouter les PEAA
- Simple d'utilisation avec résultat immédiat
- Examen objectif et rapide
- Large écran graphique couleur
- Appareil autonome au format de poche (batterie longue durée rechargeable)
- Mémoire interne : jusqu'à 300 examens enregistrés
- Grande autonomie : jusqu'à 250 examens avec une charge
- Facilité d'entretien de la sonde
- Liaison informatique USB pour sauvegarder les données
- Logiciel Ototlink fourni
- Basé sur la méthode prouvée du Dr D. Kemp.
- Dimensions : 19 x 7 x 2,5 cm
- Poids : 250 g

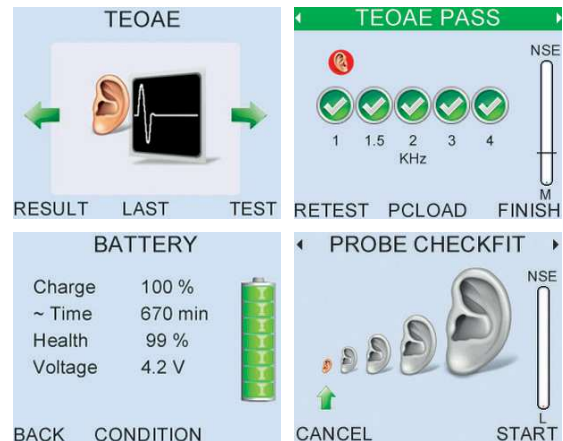

Réf. : 20000352 - Imprimante pour Otoport

Réf. : 50000091 - Module bluetooth pour impression

Réf. : 20000852 - Lecteur de codes barre

Réf. : 20000853 - Lecteur RFID

Réf. : 20000449 - Station de travail



Otoport Flexi

Réf. : 20001733

Otoémissions à la fois de dépistage et de diagnostic

Il possède une grande flexibilité avec les caractéristiques supplémentaires suivantes :

- Choix facile d'un mode dépistage ou diagnostic par une touche
- Animations intégrées pour faciliter l'examen d'un enfant
- TE : de 1 à 4 kHz
- DP : de 1 à 8 kHz sur 12 fréquences pour plus de finesse de l'examen
- Large choix de protocoles programmables
- Grande capacité d'enregistrements des examens
- Base de données sécurisée téléchargeable
- Possibilité d'ajouter les PEAA à tout moment

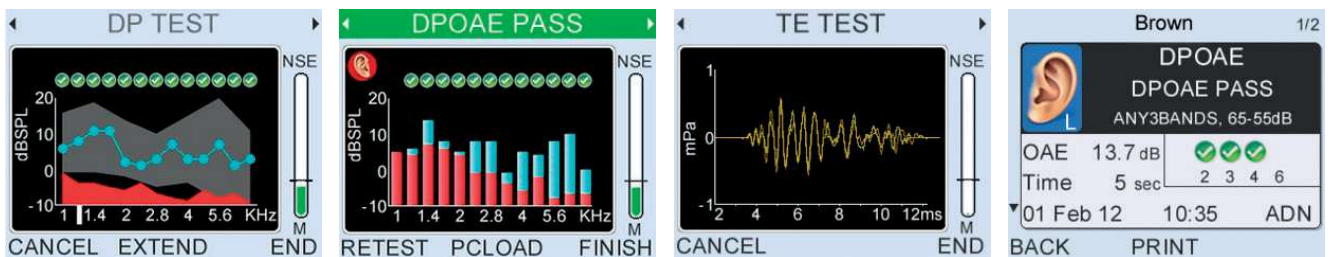
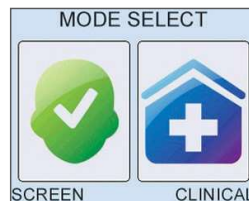

Réf. : 20000352 - Imprimante pour Otoport

Réf. : 20000852 - Lecteur de codes barre

Réf. : 20000853 - Lecteur RFID

Réf. : 50000091 - Module bluetooth pour impression

Réf. : 20000449 - Station de travail



Otoport Advance

Réf. : 20000444

Otoémissions cliniques avancées DPOAE, TEOAE et DP augmentation

Il reprend toutes les caractéristiques de l'Otoport avec en plus :

- DP 2 pts ou 4 pts/octave
- 13 fréquences configurables
- Mémoire intégrée de 3 000 examens
- 10 modes de test dont 8 entièrement configurables
- Station de travail incluse

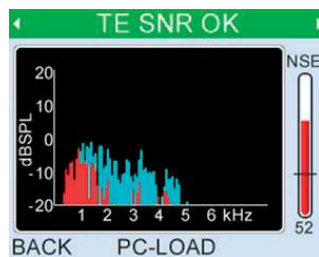
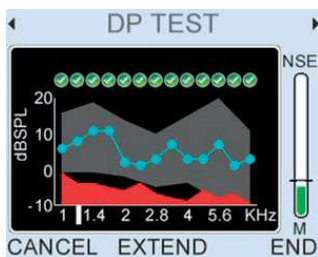

Réf. : 20000352 - Imprimante pour Otoport

Réf. : 20000852 - Lecteur de codes barre

Réf. : 20000853 - Lecteur RFID

Réf. : 50000091 - Module bluetooth pour impression



Echoport ILO292 USB-II

Réf. : 01211000

Otoémissions d'analyse bi-canal

- Otoémissions et produits de distorsion (2 sondes)
- Bi-canal
- Portable (sans alimentation)
- Analyse scientifique des données
- Connection USB (informatique non comprise)
- Logiciel clinique fourni (Ilo V6)



Otoémissions

Référence - Désignation

Accessoires

- 20000506** ADAPTATEUR POUR SONDE GÉNÉRALE SUR ECHOPORT 5 BROCHES
- 50000087** ADAPTATEUR POUR SONDE GÉNÉRALE SUR ECHOPORT 8 BROCHES
- 20000505** ADAPTATEUR POUR SONDE NOUVEAU-NE SUR ECHOPORT 5 BROCHES
- 20000495** ADAPTATEUR POUR SONDE NOUVEAU-NE SUR ECHOPORT 8 BROCHES
- 01214020** ADAPTATEUR SONDE OTOÉMISSION 8 BROCHES FEMELLE VERS ECHOPORT 5 BROCHES MALE
- 01214310** BATTERIE POUR ECHOPORT DP
- 20001010** BATTERIES PCB AVEC CARTE D'ALIMENTATION POUR OTOPORT
- 20000840** BATTERIES POUR IMPRIMANTE ECHOCHECK
- 20001525** BATTERIE POUR IMPRIMANTE OTOPORT
- 20001569** CAVITÉ DE TEST POUR OTOPORT
- 20000841** CHARGEUR IMPRIMANTE ECHOCHECK/ECHOPORT
- 20000396** CHARGEUR POUR IMPRIMANTE OTOPORT
- 20000395** CHARGEUR POUR OTOPORT
- 20001584** CLAVIER POUR OTOPORT
- 20001811** CONNECTEUR DE CHARGE POUR OTOPORT
- 20001558** CORDON DE LIAISON OTOPORT AVEC INFORMATIQUE
- 20001583** CORDON DE LIAISON OTOPORT AVEC L'IMPRIMANTE POUR OTOPORT
- 01214151** CORPS ET COUVERCLE POUR SONDE OTOÉMISSIONS OTOPORT TE
- 20001522** CORPS ET COUVERCLE POUR SONDE OTOÉMISSIONS OTOPORT DP
- FF200067** EMBASE MINI DIN-6 POINTS POUR ECHOCHECK
- 50000092** FACADE POUR ECHOCHECK
- 01214400** SONDE POUR ECHOCHECK
- 20000157** SONDE UTILISATION GÉNÉRALE TEOAE (UGS) POUR OTOPORT/ECHOPORT USB
- 20000158** SONDE UTILISATION GÉNÉRALE DP+ TEOAE (UGD) OTOPORT/ ECHOPORT USB
- 60601245** SONDE UTILISATION GÉNÉRALE XGD OTOPORT/ ECHOPORT USB
- 20001376** VALISE DE TRANSPORT POUR OTOPORT OAE

Consommables

- 01214150** COUPLEURS POUR SONDE OTOPORT OAE ET/OU PEAA (par 10)
- 01214160** COUPLEURS POUR SONDE OTOPORT DP ET/OU PEAA (par 10)
- 01214130** EMBOUTS OTOÉMISSION OTOPORT T3E (par 100)
- 01214131** EMBOUTS OTOÉMISSION OTOPORT T4.5C (par 100)
- 20000736** EMBOUTS OTOÉMISSION OTOPORT T5C (par 100)
- 01214132** EMBOUTS OTOÉMISSION OTOPORT T5.5B (par 100)
- 01214232** EMBOUTS OTOÉMISSION OTOPORT T6.5B (par 100)
- 20000737** EMBOUTS OTOÉMISSION OTOPORT T7M (par 100)
- 01214233** EMBOUTS OTOÉMISSION OTOPORT T8M (par 100)
- 01214234** EMBOUTS OTOÉMISSION OTOPORT T9M (par 100)
- 01214231** EMBOUTS OTOÉMISSION OTOPORT T11M (par 100)
- 20000507** EMBOUTS OTOÉMISSION OTOPORT T13M (par 100)
- 20001458** EMBOUTS OTOÉMISSION MOUSSE ADULTE POUR AUDX (par 20)
- 01214209** EMBOUTS R9.5F EMBOUT MOUSSE OTOPORT (par 25)
- 01214212** EMBOUTS OTOÉMISSION DP +TE R4.8S OTOPORT (par 100)
- 20001657** EMBOUTS OTOÉMISSION DP +TE R5.8B OTOPORT (par 100)
- 20001658** EMBOUTS OTOÉMISSION DP +TE R6.8B OTOPORT (par 100)
- 20001659** EMBOUTS OTOÉMISSION DP +TE R7M OTOPORT (par 100)

Otoémissions

Référence - Désignation

Consommables

- 01214229** EMBOUTS OTOÉMISSION DP +TE R8M OTOPORT (PAR 100)
- 01214210** EMBOUTS OTOÉMISSION DP +TE R9M OTOPORT (par 100)
- 01214211** EMBOUTS OTOÉMISSION DP +TE R11M OTOPORT (par 100)
- 50000010** EMBOUTS SONDE OAE TREE TIPS AUDX/ABAER/NAVPRO (par 100)
- 50000020** EMBOUTS SONDE OAE TREE TIPS AUDX/ABAER/NAVPRO (par 20)
- BS200565** EMBOUT N3.6C POUR SONDE XGD OTOPORT SACHET DE 100 (BLEU)
- BS200560** EMBOUT N4.5C POUR SONDE XGD OTOPORT SACHET DE 100 (JAUNE)
- BS200567** EMBOUT N4C POUR SONDE XGD OTOPORT SACHET DE 100 (VERT)
- BS200574** EMBOUT N5.5B POUR SONDE XGD OTOPORT SACHET DE 100 (BLEU)
- BS200572** EMBOUT N5C POUR SONDE XGD OTOPORT SACHET DE 100 (ROUGE)
- BS200575** EMBOUT N6.5B POUR SONDE XGD OTOPORT SACHET DE 100 (VERT)
- BS200571** EMBOUT R11M POUR SONDE XGD OTOPORT (SACHET DE 100)
- BS200566** EMBOUT R13M POUR SONDE XGD OTOPORT (SACHET DE 100)
- BS200561** EMBOUT R4.8S POUR SONDE XGD OTOPORT (SACHET DE 100)
- BS200570** EMBOUT R5.8B POUR SONDE XGD OTOPORT (SACHET DE 100)
- BS200563** EMBOUT R6.8B POUR SONDE XGD OTOPORT (SACHET DE 100)
- BS200562** EMBOUT R7M POUR SONDE XGD OTOPORT (SACHET DE 100)
- BS200558** EMBOUT R8M POUR SONDE XGD OTOPORT (SACHET DE 100)
- BS200569** EMBOUT R9M POUR SONDE XGD OTOPORT (SACHET DE 100)
- 50000111** ÉTIQUETTES AUTOCOL. POUR IMPRIMANTE OTOPORT (le rouleau)
- 20001660** ÉTUIS DE PROTECTION POUR OTOPORT OAE (par 10)
- BS200559** PORTE-EMBOUT GENERAL SONDE XGD OTOPORT SACHET DE 25 (TRANSPARENT)
- BS200568** PORTE-EMBOUT NOUVEAU-NE SONDE XGD OTOPORT SACHET DE 25 (VERT)
- 50000110** ROULEAUX PAPIER IMPRIMANTE OTOPORT (PAR 10)
- 01214403** ROULEAU PAPIER IMPRIMANTE ECHOCHECK (le rouleau)

Potentiels évoqués auditifs

PEA et PEO

Réf. : 60601053 - Unité Elios

L'unité ELIOS est hautement configurable et dispose de nombreux modules et options. Vous pouvez concevoir votre appareil en choisissant les mesures qui conviennent à votre activité.

L'appareil peut être mis à niveau à tout moment avec de nouvelles mesures achetées ultérieurement.



Listes des modules et options :

60601054	PEA CLINIQUE
60601055	PEA DÉPISTAGE
60601056	PEO et oVEMP
60601057	ASSR
60601058	EcochG
60601059	TEOAE + DPOAE
60601061	eABR
60601062	AUDIOMÉTRIE
60601063	OPTION HF POUR AUDIOMÉTRIE
60601064	DMPC
60601065	SHIFT OAE ELIOS
60601070	ÉTALONNAGE ANNUEL ELIOS

- **Résolution écran** 320 x 240 @ 65000 couleurs
- **Écran tactile** Résistif : utilisable avec le doigt, y compris avec des gants ou avec un stylet
- **Énergie / confort** Sélection du niveau de rétroéclairage, rotation de l'affichage, niveau de batterie affiché à l'écran
- **Stockage des données** Enregistrement sur mémoire interne de l'appareil pour un nombre important de mesures (>2000)
- **Transfert des données** Copie des données via le logiciel Echosoftware par USB
- **Autonomie** 3-4 heures en mesure, chargement via Mini-USB (PC ou autre)
- **Dimensions et Poids** 90 x 110 x 36 mm. 239 g



L'appareil peut être, au choix, utilisé en ambulatoire ou connecté à son ordinateur.

OTOPORT LITE PEAA ET OAE

pour le dépistage infantile et adulte

Réf. : 2000I323 - Modèle PEAA et OAE

Réf. : 2000I372 - Modèle PEAA

Permet un dépistage combiné PEA et/ou OAE.

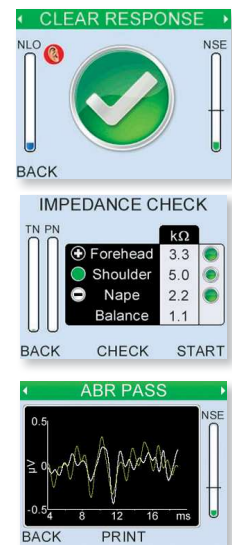

- Idéal dans le cadre d'un dépistage rapide et automatique
- Une seule sonde de stimulation PEA et Otoémissions
- Test d'impédance automatique des 3 électrodes
- Rejet automatique dans artéfacts
- Protocole personnalisable
- Pas de limite d'âge du patient
- Choix de la stimulation : intra - conduit ou Earcup



Compatible Earcup



- Logiciel Otolink fourni
- Présentation des courbes de PEA
- Autonomie : 8 heures en utilisation intensive et 2 jours en utilisation normale
- Poids de l'appareil : 400 g



Module PEAA pour Otoport couleur

Réf. : 2000I300

Permet à tout modèle d'Otoport OAE d'ajouter le dépistage par PEA automatique.



Module bicanal pour Otoport

Réf. : 2000I783

Permet de connecter deux sondes en même temps pour un examen plus rapide.

Otoport Flexi et PEAA

Réf. : 2000I734

Permet les otoémissions, les produits de distorsion et le PEA automatique avec le même appareil.

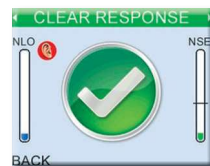

Otoport Advance PEAA

Réf. : FF200065

Regroupe la puissance de l'Otoport Advance et des PEA automatiques dans le même appareil

Référence - Désignation

Accessoires

20001569	CAVITÉ DE TEST POUR OTOPORT
20001707	CABLE TDH POUR CASQUE PEA CHARTR EP200
20002078	CARTE CONNECTEUR DE CHARGE POUR BOITIER OTOPORT PEAA
20001818	CASQUE COMPLET POUR NAVPRO AVEC CORDON TDH INCLUS
20001365	CORDON ATA3 POUR ALGO 3i
20001651	CORDON ECHOSCREEN À 3 SORTIES POUR CORDONS PORTE ÉLECTRODES
20001653	CORDON NAVPRO À 5 SORTIES POUR CORDONS PORTE ÉLECTRODES
20001366	CORDON PORTE ÉLECTRODE PCA3 POUR ALGO 3i (unité)
20001652	CORDON PORTE ÉLECTRODE POUR ECHOSCREEN (unité)
50000011	CORDONS PORTE-ÉLECTRODE À PINCE ALLIGATOR OTOPORT/NAVPRO/ABAER (longueur :1 m) par 3
50000012	CORDONS PORTE-ÉLECTRODE PINCE ALLIGATOR OTOPORT/NAVPRO/ABAER (longueur: 30 cm) par 3
20001363	CORDONS PORTE ÉLECTRODES PRESSION POUR PEAA LONGUEUR 1M (par 3)
01201000	CORDON PORTE ÉLECTRODES PRESSION POUR PEA BIODIGITAL (à l'unité)
20001339	CORDON PORTE ÉLECTRODE POUR EMBOUTS DORES SUR CHARTR EP 200
50000017	CORDON TDH39 NAVPRO
20000330	ÉTALONNAGE ANNUEL CABLE ATA3 POUR ALGO3i
20000722	ÉTALONNAGE ANNUEL ECHOSCREEN
20001367	PRÉAMPLI POUR ALGO 3i (HORS CORDON PCA)
20002071	ROULEAU ABRASIF PRÉPARATION DE LA PEAU
20000874	SONDE OTOÉMISSIONS ET PEA POUR ECHOSCREEN (PRE-T)
50000019	SONDE OTOÉMISSIONS POUR NAVPRO
20001373	SUPPORT DE TABLE POUR OTOPORT PEAA
20001368	TESTEUR POUR ALGO 3i
20001432	TRANSFORMATEUR SECTEUR POUR NAVPRO
20001369	VALISE DE TRANSPORT POUR ALGO 3i
20001377	VALISE DE TRANSPORT POUR OTOPORT PEAA

Consommables

20001488	ÉLECTRODES GEL À LANGUETTE (PINCE) POUR OTOPORT, NAVPRO (20 sachets de plaquettes triple)
20001878	ÉLECTRODES GEL À PRESSION POUR OTOPORT, NAVPRO (20 sachets de plaquettes triple)
20001364	ÉLECTRODES À PRESSION MODÈLE AMBU (sachet de 25)
01142000	ÉLECTRODES À PRESSION BLUE SENSOR (boîte de 25)
20000560	ÉLECTRODES À PRESSION PRÈGÈLIFIÈES ADULTE (SACHET DE 50 PIÈCES)
20002073	ÉLECTRODE SIMPLE PRESSION MODÈLE OTOMETRICS (SACHET DE 20 PIÈCES)
20002074	ÉLECTRODE DOUBLE PRESSION MODÈLE OTOMETRICS (SACHET DE 15 PIÈCES)
20001337	EMBOUT DORE ADULTES POUR ELECTODES CHARTR EP 200 (PAR 20)
20001338	EMBOUT DORE ENFANTS POUR ÉLECTRODES CHARTR EP 200 (PAR 20)
20001905	EMBOUTS ACCUSCREEN 3,7MM JAUNE (SACHET DE 250 PIÈCES)
20001906	EMBOUTS ACCUSCREEN 4MM VERT (SACHET DE 250 PIÈCES)
20001907	EMBOUTS ACCUSCREEN 4,5MM ROSE (SACHET DE 250 PIÈCES)
20001908	EMBOUTS ACCUSCREEN 5MM BLEU (SACHET DE 250 PIÈCES)
20000812	EMBOUTS OAE - BLEU - TAILLE 4 MM POUR ECHOSCREEN (PAR 50)
20000813	EMBOUTS OAE - ROUGE - TAILLE 4,5 MM POUR ECHOSCREEN (PAR 50)
20000814	EMBOUTS OAE - VERT - TAILLE 5 MM POUR ECHOSCREEN (PAR 50)
20000815	EMBOUTS OAE - TRANSPARENT BLEU - TAILLE 5,5 MM POUR ECHOSCREEN (PAR 50)
20000816	EMBOUTS OAE - TRANSPARENT BLANC -TAILLE 6 MM POUR ECHOSCREEN (PAR 50)
20000817	EMBOUTS OAE - BLANC - TAILLE 7 MM POUR ECHOSCREEN (PAR 50)
20000818	EMBOUTS OAE - BLEU MARINE - TAILLE 8 MM POUR ECHOSCREEN (PAR 50)
20001438	EMBOUTS OAE - JAUNE ENFANT TYPE TREE POUR ECHOSCREEN (par 50)

Référence - Désignation

Consommables

20001168	EMBOUTS OAE PÉDIATRIQUE POUR NAVPRO (PAR 100)
20001169	EMBOUTS OAE BLEU 6 MM POUR NAVPRO (PAR 100)
20001483	EMBOUTS OAE PREMIE POUR NAVPRO ET AUDX (PAR100)
20001873	EMBOUTS VERTS DE SONDE OAE POUR ECHOSCREEN (PAR 10)
20001661	ÉTUIS DE PROTECTION POUR OTOPORT PEAA (PAR 10)
20000823	FILTRE POUR SONDE OAE POUR ECHOSCREEN (PAR 5)
20001565	KIT 1 PAIRE EARCUP + 3 ÉLECTRODES À PINCE POUR OTOPORT PEAA (BOÎTE DE 20)
20001566	KIT 1 PAIRE EARCUP + 3 ÉLECTRODES À PRESSION POUR OTOPORT PEAA (BOÎTE DE 20)
50000086	KIT 36 PAIRES FLEXICLIP ET 40 ÉLECTRODES x3 JELLY TAB A PINCE POUR ALGO3i
20001917	OREILLETES ACCUSCREEN MODÈLE TACTILE (BOÎTE DE 25 PAIRES)
59000014	PATE ABRASIVE DE PRÉPARATION DE PEAU POUR PEA (NUPREP)
41600801	ROULEAU POUR IMPRIMANTE INFRAROUGE ABAER/AUDX (300 ÉTIQUETTES)
50000084	ROULEAU POUR IMPRIMANTE INFRAROUGE ALGO3i (140 ÉTIQUETTES)
20000873	ROULEAUX POUR IMPRIMANTE INFRAROUGE ECHOSCREEN (PAR 5)
20001504	TUBE DE PATE CONDUCTRICE TEN20 POUR ÉLECTRODES PEA (LOT DE 3 TUBES)

Vidéonystagmographie

VNG ULMER

Réf. : 60601005



Le système VNG Ulmer permet d'analyser les nystagmus à basses et moyennes fréquences. Il propose une large gamme de tests incluant tests vestibulaires et oculomoteurs.

Le système VNG Ulmer est conçu de manière modulaire. Chaque médecin peut choisir les tests qu'il souhaite utiliser afin que son outil soit adapté au mieux à sa pratique ainsi que la caméra associée (filaire ou non).

Une nouvelle interface intuitive et modernisée avec de nouveaux rapports d'impression permet une utilisation facile. Les protocoles sont facilement personnalisables.

L'enregistrement audio et vidéo est réalisé avec la caméra SmartCam (à partir de la version 5.17.25).

De nombreux modules sont disponibles suivant la version de la VNG Ulmer :

Tests disponibles	Nystagmus spontané	Calorique	Saccade	Poursuite lente	Nystagmus de fixation	Opto-cinétique	Cinétique
• VNG Screening	✓	✓					Option
• VNG Standard	✓	✓	✓	✓	✓		Option
• VNG Visio	✓	✓	✓	✓	✓	✓	Option
• VNG Cinétique	✓	✓	✓	✓	✓	✓	✓

Stimulateur calorique Aircal ICS

Réf. : 20001274

Stimulateur à air de conception révolutionnaire permettant une irrigation à air dans un environnement chaud et avec otoscope intégré !



- Otoscope intégré
- Plage de température : de 12° à 50°
- Avec système de refroidissement par circuit interne
- Plage de temps : de 1 à 99 secondes avec bip sonore
- Débit : de 4 à 10 litres par minute
- Synchronisation avec la VNG Hortman
- Dimensions : 343 x 102 x 305 mm (L x H x P)
- Poids : 8,2 kg (réservoir plein)

Vario Air

Réf. : 20000389

Stimulateur calorique à air



Le stimulateur calorique par air d'Otopront permet, grâce à son contrôle par microprocesseur, un flux d'air à température constante. Il est introduit précisément dans le canal auditif externe grâce à la pièce à main ergonomique en inox.

Une surface de commande conviviale ainsi qu'une pompe à air silencieuse apportent un confort d'utilisation maximal et une hygiène irréprochable. L'écran est inclinable.

L'activation de l'examen calorique et du temps de comptage est commandée par le bouton situé sur la pièce à main.

- **Système : Système indépendant contrôlé par microprocesseur**
- **Températures : 27°C, 44°C, 38°C, froid, Vario réglable individuellement**
- **Intervalle de temps : 1 à 99 secondes**
- **Précision de température < $\pm 0,3^{\circ}\text{C}$ (car sonde intégrée dans la pièce à main)**
- **Débit d'air : 5 l/min**
- **Alimentation : 230 V / 50 Hz**
- **Dimension : 320 x 140 x 400 mm (L x H x P)**
- **Poids : 8 Kg**

Réf. : 50000106 - Embouts conique autoclavable

Réf. : 50000107 - Filtre à air

Réf. : 20000394 - Pièce à main complète

Réf. : 20000559 - Sachet d'embouts jetables (par 50)

Vario Eau

Réf. : 20000388

Stimulateur calorique à eau



L'irrigateur calorique VARIO possède une texture d'écran lui garantissant une hygiène irréprochable. Le degré d'automatisation élevé permet à l'utilisateur de réduire les parties contraignantes de l'examen vestibulaire.

La stabilité irréprochable des températures du VARIO est atteinte par le biais de trois processeurs ainsi que des surveillances de températures à différents endroits.

La température indiquée est mesurée par une sonde PTC dans la pièce à main et correspond exactement à la température de l'eau expulsée.

La conception du VARIO comme circuit semi fermé apporte aussi l'avantage d'avoir une économie d'énergie et d'eau. Le système ne s'ouvre que pour atteindre rapidement des températures inférieures (passage de 44°C à 30°C) afin de rejeter de l'eau chaude.

La quantité d'eau rejetée est si infime que vous pouvez la récupérer sans problème dans un petit récipient si l'appareil n'est pas relié à une évacuation d'eau. Dans ce cas, vous n'avez besoin que d'une arrivée d'eau.

- **Températures : 30, 38 et 44 °C**
- **Intervalle de temps : 1 à 99 secondes. Signal acoustique**
- **Précision de température : < 0.3 °C, variation de température linéaire <0,1°C/100°C**
- **Débit : 10-650 ml/min. Circulation d'eau 800 ml/min**
- **Alimentation : 230 V / 50 Hz**
- **Dimension : 320 x140 x 400 mm (L x H x P)**
- **Poids : 10 Kg**

Réf. : 50000105 - Filtre à eau

Réf. : 20000390 - Boîtier inox autoclavable pour filtre

Réf. : 20000391 - Cartouche filtre à eau

VHIT

Réf. : 60601230

Innovant et rapide: seulement 5 manœuvres par canal



Le VHIT SYNAPSYS est un système unique qui représente une avancée fondamentale dans l'évaluation du système vestibulaire.

Il ne nécessite pas le port de lunettes par le patient : tous les résultats sont obtenus à partir de l'analyse des mouvements de la tête et des yeux du patient, enregistrés à partir d'une caméra déportée.

Caractéristiques générales

Le VHIT est doté d'une caméra USB 3.0 avec une résolution native de 1456 x 1088 pixels et équipée d'un filtre de lumière du jour avancé, garantissant une qualité d'image exceptionnelle et des performances optimales dans diverses conditions d'éclairage.

La caméra sans moteur ainsi que l'objectif d'une distance focale de 20 mm, apportent une profondeur de champ de 10 cm, ce qui garantit une plus grande précision lors du réglage du cadrage des yeux et une précision diagnostique améliorée.

Données techniques

- Capteur Mono CMOS
- Résolution : 1 456 x 1 088 (recadrée à 752 x 400 pixels)
- Taille des pixels : 3,45 x 3,45 μm
- Fréquence d'images maximale utilisée : 100 ips
- Temps d'exposition : 2,4 ms
- Distance focale : 20 mm / 0,787 po.
- Champ de vision (total) : 6,8° (H), 5,2° (V)
- Contrôle des gains : automatique
- Longueur du câble USB : 3 m
- Longueur du cordon d'alimentation : 5 m
- Acquisition d'images : grille de 7x8 LED IR
- Longueur d'onde maximale des LED IR : 830 nm
- Puissance par LED : 70 mW/sr
- Support: réglable facilement de 71 à 107 cm

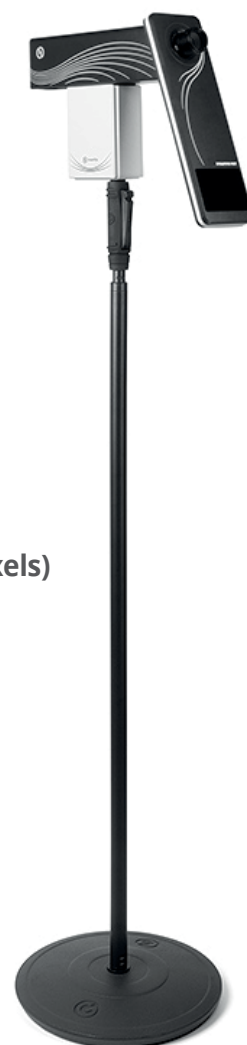

Vidéonystagmoscopie

Compact M sans fil (5,8 GHz)

Réf. : 20001627

Permet l'observation des mouvements oculaires rotatoires à l'aide d'une lunette légère équipée d'une caméra infra-rouge. Les mouvements de l'œil sont ainsi très facilement visibles sur un écran.



Avantages

- Adaptation parfaite au visage
- Faible encombrement
- Poids léger
- Focus automatique
- Sans fil (5,8 GHz)

Options

Réf. : 20001729 - Version avec écran incorporé

Réf. : 20001626 - Version filaire disponible

Réf. : 20001925 - Version filaire et sans fil

Moniteur vidéo plat
Réf. : 01003029



VNG et VNS

Référence - Désignation

Accessoires et Consommables

20001401	ALIMENTATION POUR BOITIER IMV2 ET IMV3
20001972	ALIMENTATION 12 V POUR VIDÉOSCOPIE COMPACTE-M ANCIEN MODÈLE
50000066	AMPOULE 15W POUR BOULE OPTOCINÉTIQUE RÉFÉRENCE 20000113
30100010	AMPOULE 50W POUR BOULE OPTOCINÉTIQUE RÉFÉRENCE 01234000
20001960	BANDEAU POUR LUNETTE DE VHIT ICS IMPULSE
20000496	BANDEAU POUR MASQUE RIGIDE OU SOUPLE
20001755	BANDEAU POUR MASQUE VIDÉOSCOPIE MODÈLE COMPACTE M
01208103	BLOC VIDÉONYSTAGMOSCOPIE ERI
20000390	BOITIER INOX AUTOCLAVABLE POUR FILTRE VARIO EAU
20001920	CORDON D'ALIMENTATION USB POUR RECEPTEUR VIDÉOSCOPIE COMPACTE-M
20000509	COURROIE POUR BOULE OPTOCINÉTIQUE RÉFÉRENCE 20000113
50000106	EMBOUT CONIQUE AUTOCLAVABLE STIMULATEUR CALORIQUE VARIO AIR
20000093	EMBOUTS SILICONE POUR VARIO THERM+ (sachet de 25)
20000559	EMBOUTS SOUPLES POUR VARIO AIR (sachet de 50)
50000107	FILTRE À AIR STIMULATEUR CALORIQUE VARIO AIR
20000391	FILTRE À EAU STIMULATEUR CALORIQUE VARIO EAU
01207043	FILTRE DE RECHANGE POUR VARIO THERM+
41505896	JOINT SILICONE POUR MASQUE SOUPLE
20001542	KIT DE MESURES VISION DENIÉ POUR ICS IMPULSE (BOÎTE DE 50 PAIRES)
20001419	KIT VERRE POUR VHIT ICS IMPULSE
20000077	MASQUE SOUPLE (SEUL) POUR CAMÉRA LIVN
20001014	MASQUE SOUPLE (SEUL) POUR CAMÉRA iMV3 / iVNS3 AVEC JOINT SILICONE
20001872	MOUSSES POUR LUNETTE DE VHIT ICS IMPULSE POUR NEZ À PETITE ARETE (PAR 10)
20001998	MOUSSES POUR LUNETTE DE VHIT ICS IMPULSE POUR NEZ EUROPEEN (PAR 10)
20001031	OBTURATEUR POUR MASQUE iMV3 / iVNS3
20000392	PIECE À MAIN COMPLETE POUR STIMULATEUR CALORIQUE VARIO EAU
20000394	PIECE À MAIN COMPLETE POUR STIMULATEUR CALORIQUE VARIO DRY
50000063	POIGNEE D'IRRIGATION POUR VARIO THERM+
20000483	POIGNEES MOUSSE DE FAUTEUIL ROTATOIRE (LA PAIRE)
20001927	RECEPTEUR VIDÉO RF 5,8 GHz AVEC ALIMENTATION POUR VIDÉOSCOPIE COMPACTE-M
20001827	SPHERE POUR BOULE OPTOCINÉTIQUE RÉFÉRENCE 20000113
01207041	TIGE IRRIGATION POUR VARIO THERM+

Polygraphie

Référence - Désignation

Accessoires et Consommables

50000103	ADHESIF DIGITAL POUR CAPTEUR SpO2 POUR POLYGRAPHES (BOÎTE DE 25)
20001161	BANDES ABDOMINALES ET THORACIQUES JETABLES TAILLE ENFANT (BOÎTE DE 10 PAIRES)
20001162	BANDES ABDOMINALES ET THORACIQUES JETABLES TAILLE S (BOÎTE DE 10 PAIRES)
20000972	BANDES ABDOMINALES ET THORACIQUES JETABLES TAILLE M (BOÎTE DE 10 PAIRES)
20001163	BANDES ABDOMINALES ET THORACIQUES JETABLES TAILLE L (BOÎTE DE 10 PAIRES)
20001266	CABLE NOX T3 POUR SANGLE ABDOMINALE
20001157	CANULES NASALES JETABLES TAILLE ENFANT (BOÎTE DE 25)
20001156	CANULES NASALES JETABLES TAILLE ADULTE (BOÎTE DE 50)
20001164	CAPTEUR SpO2 TAILLE S POUR OXYMÈTRE BRACELET TYPE WRISTO2
20001165	CAPTEUR SpO2 TAILLE M POUR OXYMÈTRE BRACELET TYPE WRISTO2

Cone Beam 3D Accuitomo I70

Réf. : BP200675



Cone Beam grand champ dédié à l'ORL

- Diagnostic immédiat !
- Radiation ultra basse
- Protocoles spécifiques sinus et os temporal pour l'ORL
- Images en haute résolution
- Grande simplicité d'utilisation



Clichés de haute qualité à dose réduite

À l'aide des cinq niveaux de résolution, choisissez la taille des voxels qui convient le mieux à vos besoins avec le 3D Accuitomo 170. L'affichage du faisceau est systématiquement optimisé en fonction du volume d'acquisition. La dose de rayons émise est ainsi réduite.

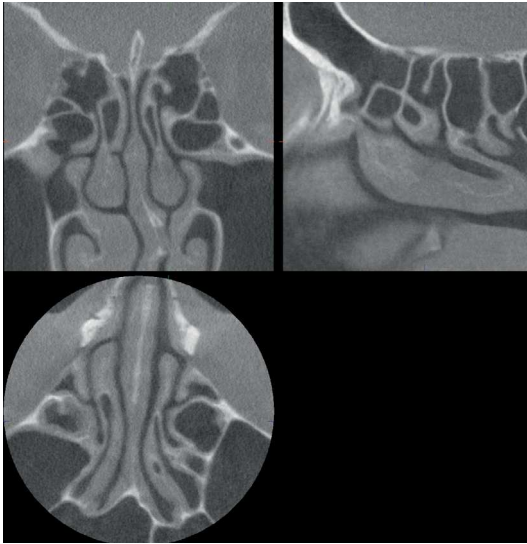

Ø50 mm & H150 mm taille des voxels : 80 µm

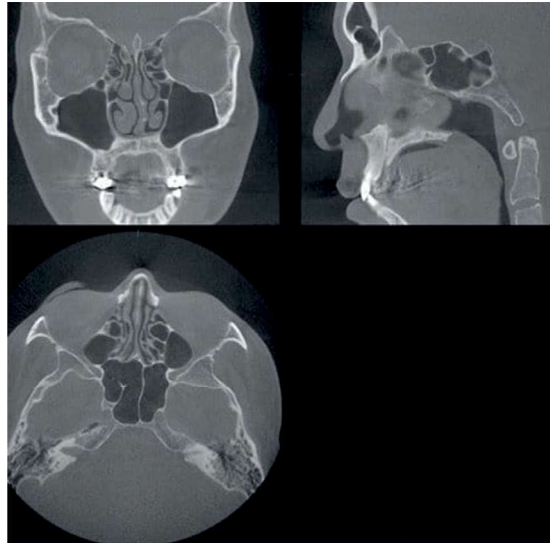

Ø170 mm & H120 mm taille des voxels : 250 µm

Neuf volumes d'acquisition disponibles

Le **3D Accuitomo** dispose de **9 FOV** (champs de vision) différents. Ils permettent une grande flexibilité d'utilisation.

- Un volume maximal qui couvre toute la région maxillo-faciale pour l'examen de patients présentant un large spectre d'indications cliniques
- Une prise de vue sur volume minimal pour se focaliser sur une zone précise.

La distorsion du 3D Accuitomo 170 est minime quel que soit le volume choisi.

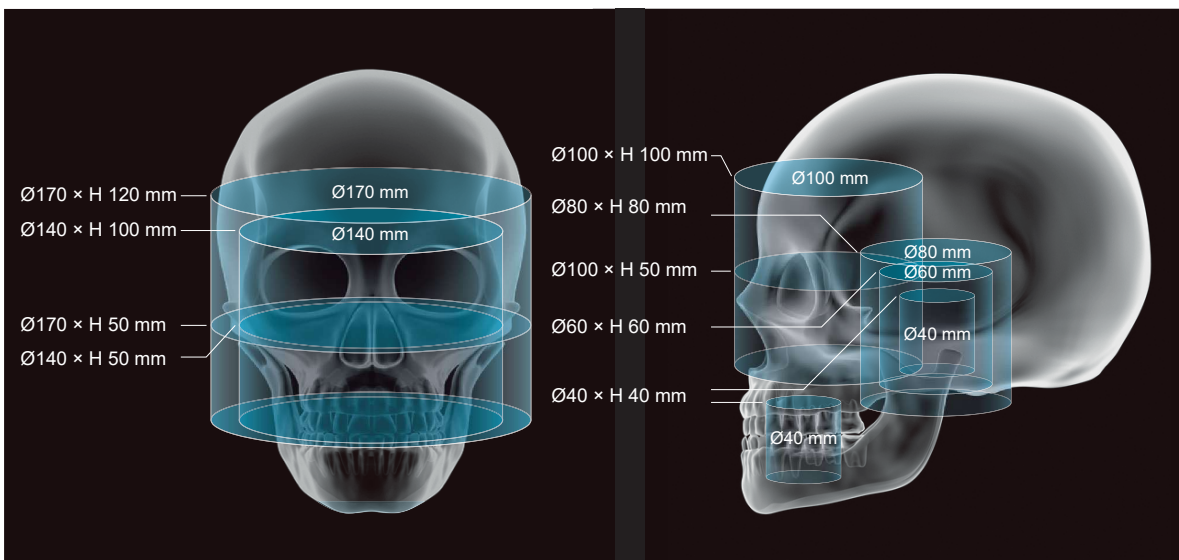

Quatre modes de prise de vue et une fonction haute vitesse

- **Mode haute résolution (Hi-Res)** : résolution la plus élevée, idéale pour l'oreille
- **Mode précision (Hi-Fi)** : densité des images élevée utile pour les reconstructions
- **Mode standard (Std)** : pour les représentations des sinus nasaux, de l'os temporal.
- **Mode haute vitesses (Hi-Speed)** : réduit les artéfacts dus au mouvement (enfants..)

Prise de vue à 360°

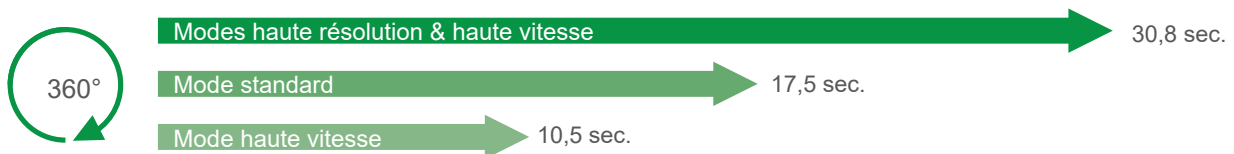

Prise de vue à 180°



*Les modes Hi-Res et Hi-Fi sont disponibles seulement pour les volumes d'acquisition (FOVs) Ø 40 mm x H 40 mm et Ø 60 mm x H 60 mm.



Positionnement simple et précis

La miniature est utilisée pour définir une zone d'examen restreinte avant d'exposer le patient à la dose de rayonnement du scan.

L'information est transmise au **3D Accuitomo 170** et le fauteuil du patient est automatiquement positionné correctement.

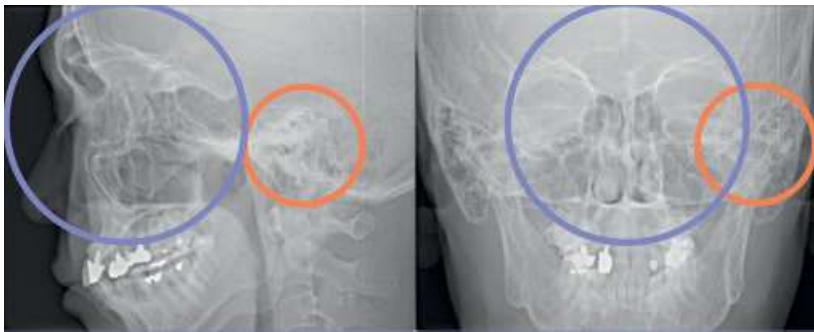

Exemple de miniature à partir du scout

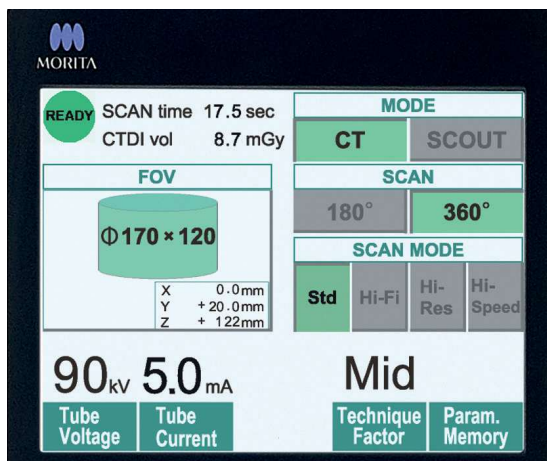

Un système de positionnement avec miniature simple et précis complété par trois viseurs laser est disponible.

La zone d'examen peut facilement être atteinte en créant des miniatures en **deux directions spatiales**.

Cette zone peut alors être facilement définie par **un simple balayage** sur les images

Ensemble de logiciels inclus avec visualisation et partage

Le logiciel i-Dixel est installé sur chaque ordinateur du cabinet et permet de partager les images grâce au réseau ou de les envoyer par votre réseau VPN sécurisé au bloc opératoire par exemple.

Il permet :

- L'exportation des données
- Toutes les fonctionnalités de traitement et de rédaction de comptes-rendus

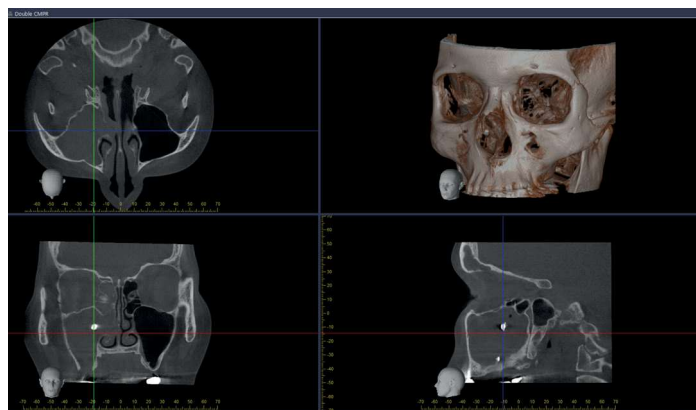

L'examen peut être ainsi gravé sur DVD, imprimé ou remis au patient sur clef USB avec un visionneur intégré.

À l'aide des logiciels **One Data Viewer** et **One Volume Viewer**, les images tridimensionnelles et les représentations spatiales peuvent être examinées et traitées sur des PC externes n'appartenant pas au réseau, sans nécessité de i-Dixel.

Faible irradiation

Le **3D Accuitomo 170** irradie faiblement comparé au scanner conventionnel de la tête quel que soit le protocole choisi.

Un protocole spécifique aux enfants permet un cliché avec une irradiation minimale.

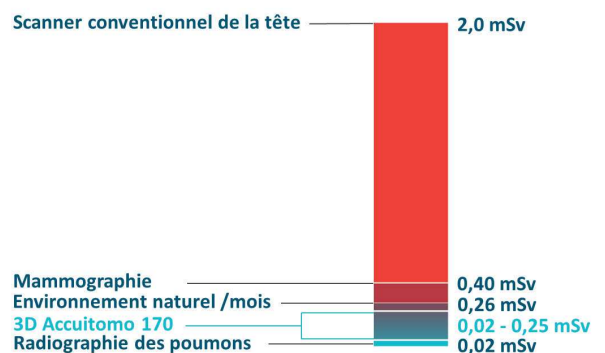

Zoom par reconstruction à partir des données originales

Le **3D Accuitomo 170** dispose d'une fonction unique permettant de zoomer et de reconstruire un nouveau volume depuis la prise de vue originale sans avoir à réexposer le patient.

Ce nouveau volume peut être recalculé avec une définition allant jusqu'à **80 µm**. Il est ainsi possible de conserver la précision du diagnostic sans nouvelle dose de radiations.

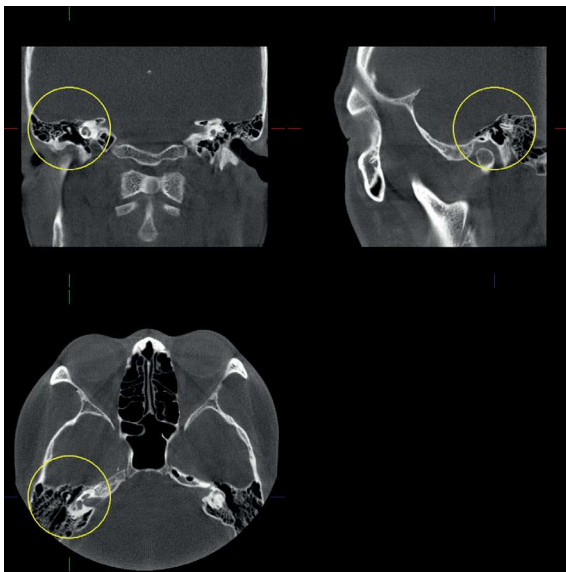

Ø170 mm & H120 mm taille des voxels : 250 µm

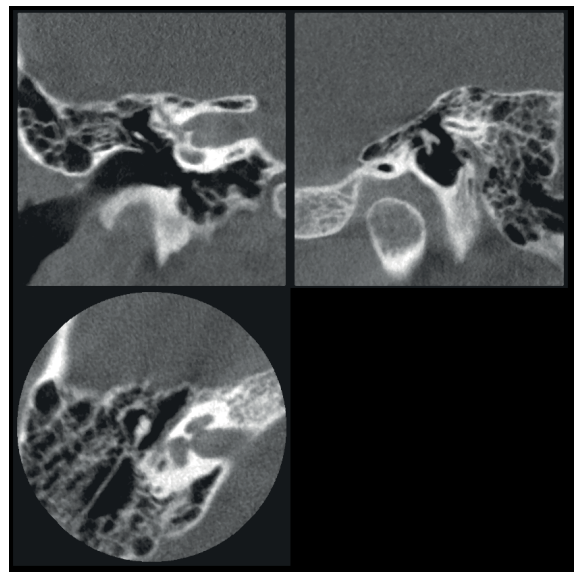

Ø40 mm & H40 mm taille des voxels : 80 µm

Une conception compacte

Avec une surface réduite de 1m62 par 1m25, le **3D Accuitomo 170** est conçu pour tenir dans des emplacements réduits au sein d'un cabinet ORL.

Le poste de tir peut être au choix à côté de l'appareil ou déporté dans le cas d'un besoin de place supplémentaire.

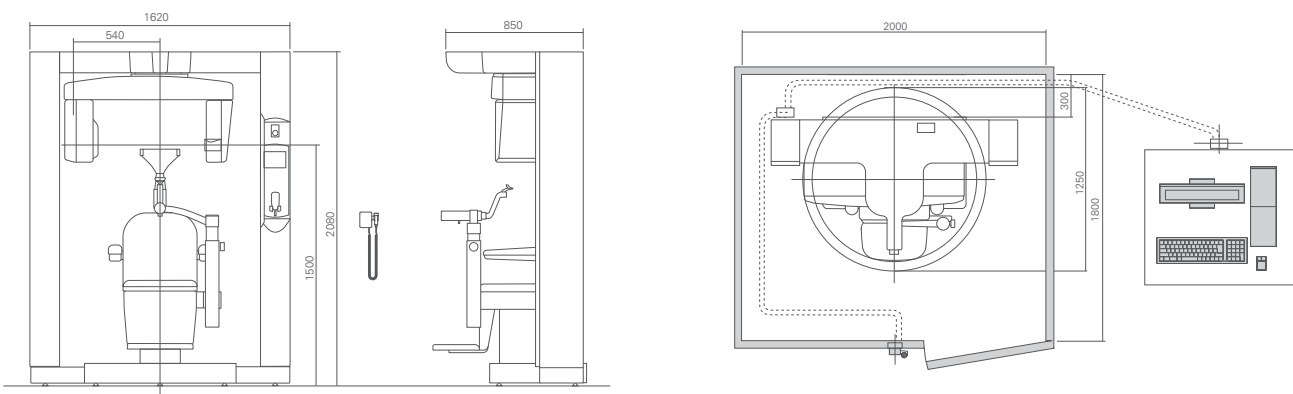

Un patient assis : garant d'une bonne résolution d'image



Avec le **3D Accuitomo 170** le patient est assis et sa tête complètement stabilisée par la mentonnière et l'appuie-tête.

Au quotidien des consultations d'un cabinet ORL, la prise de clichés de bonne résolution est ainsi largement facilitée.

Le gain de temps est appréciable.

Amplifon, un partenaire expérimenté à vos côtés

Profitez des conseils de nos spécialistes.

De l'étude d'implantation de l'appareil jusqu'à sa mise en route en passant par la conformité de la pièce et la formation, l'équipe du département Equipement Médical d'Amplifon, service certifié ISO 9001, est expérimentée dans l'installation des Cone Beam dans les cabinets ORL et s'occupe, sur toute la France, de vous livrer votre scanner clef en main.



Caractéristiques techniques du 3D ACCUITOMO 170

- Station d'acquisition, serveur informatique et moniteur : inclus
- Logiciels: suite de logiciels dont i-DIXEL avec licence pour 10 utilisateurs
- Compatibilité DICOM : DICOM 3.0
- Durée d'un scan : 5, 9, 18 ou 30 secondes
- Durée de reconstruction moyenne: 30 à 40 secondes
- Dose du scan : environ 20 μ S (4x4)
- Taille des voxels en mm³ : 0,08 / 0,125 / 0,160 / 0,250
- Alimentation : 115-220 V, 50-60Hz
- Intensité du tube: de 1 à 10 mA
- Consommation maximum : 2,0 kVA
- Dimensions (LPH) : 162 cm x 125 cm x 208 cm
- Poids : environ 350 kg
- Fabricant : J. Morita MFG. CORP. (Kyoto, Japon)
- Garantie : 3 ans



Rhinomètre acoustique

Réf. : 6060I086

otopront®



Le Rhinomètre acoustique Otopront permet de mesurer les dimensions de la fosse nasale de façon fiable dans les 5 premiers centimètres de la cavité nasale.

Il utilise le principe physique de l'étude de réflexion d'une onde acoustique émise par un microphone à l'entrée de la fosse nasale, ce qui permet de déterminer :

- une courbe de section d'aire perpendiculaire à l'onde acoustique émise et réfléchi en fonction de la distance ;
- une mesure des volumes de la cavité à travers laquelle chemine l'onde acoustique en fonction de la distance.

Un filtre à usage unique permet une hygiène irréprochable. Réf. : 2000I617



Réf. : 6060I157 - Chariot mobile

Rhinomanomètre Rhino-sys

Réf. : 60601083 - Rhino-sys avec rhino-résistométrie



Plus de 100 000 mesures réalisées,
plus de 10 ans d'expérience

Le système de mesure RHINO-SYS est un système complet pour le diagnostic de l'obstruction nasale. Il peut réaliser (suivant les options choisies) la rhinomanométrie, rhino-résistométrie, rhinomanométrie acoustique et rhinomanométrie à long terme.

La combinaison de la rhino-résistométrie et de la rhinométrie acoustique définit non seulement précisément l'obstruction nasale, mais aussi ses différentes causes (rétrécissement dû au gonflement ou déformation squelettique, collapsus inspiratoire de la valve nasale et turbulence pathologique).

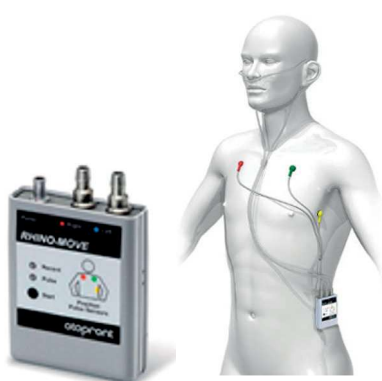

La mesure du débit d'air est faite à l'aide d'un masque équipé d'une buse ultrasensible.

Un filtre à usage unique permet une hygiène irréprochable (Réf. 20001617)

Le Rhino-move permet de réaliser un examen de Rhinoflowmétrie longue durée.

Réf. : 20000986 - Rhino Move avec 24h d'enregistrement



Réf. : 60601157
Chariot mobile

Rhinomanomètre NR-6 USB

Réf. : OI226600

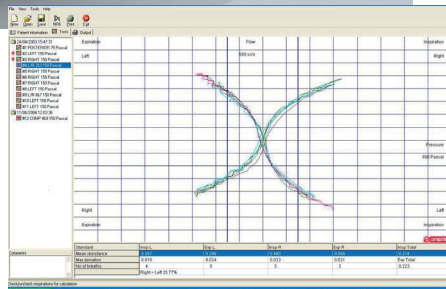

Caractéristiques

- Procédure de test simple
- Présentation des résultats numériques et graphiques
- Menus conviviaux pour apprentissage et utilisation rapide
- Test pré/post allergène et comparaison pré/post opératoire
- Possibilité d'exporter facilement les résultats vers un tableur ou un logiciel de statistiques
- Informatique non comprise (ne demande qu'un port USB)
- Existe aussi en rhinomètre acoustique

Accessoires

- 50000095 CONNECTEUR POUR EXAMEN ANTÉRIEUR
- 50000104 EMBOUTS MOUSSE 3B PETITE TAILLE (PAR 50)
- 20001586 EMBOUTS MOUSSE 3B PETITE TAILLE (PAR 100)
- 50000108 EMBOUTS MOUSSE JAUNE 3A TAILLE STANDARD (PAR 50)
- 20001585 EMBOUTS MOUSSE JAUNE 3A TAILLE STANDARD (PAR 100)
- 50000109 EMBOUTS MOUSSE JAUNE 3C GRANDE TAILLE (PAR 24)
- 50000101 FILTRE BACTÉRIOLOGIQUE POUR RHINOMANOMÈTRE
- 20000440 MASQUE ADULTE DOUBLE CONNECTEUR POUR EXAMEN DE RHINOMANOMÉTRIE (USAGE UNIQUE)
- 50000097 MASQUE ADULTE DOUBLE CONNECTEUR AUTOCLAVABLE POUR EXAMEN DE RHINOMANOMÉTRIE
- 20000442 MASQUE ENFANT DOUBLE CONNECTEUR POUR EXAMEN DE RHINOMANOMÉTRIE (USAGE UNIQUE)
- 50000099 MASQUE ENFANT DOUBLE CONNECTEUR AUTOCLAVABLE POUR EXAMEN DE RHINOMANOMÉTRIE
- 50000100 ROULEAU D'ADHÉSIF POUR RHINOMANOMÈTRE
- 01146000 ROULEAU PAPIER RHINOMANOMÉTRIE
- 20001706 TÊTE DE FLUX POUR RHINOMANOMÈTRE NR-6
- 50000093 TUBE POUR RHINOMANOMÉTRIE ANTERIEUR (LE MÈTRE)
- 50000094 TUBE POUR RHINOMANOMÉTRIE POSTERIEUR (LE MÈTRE)
- 20000445 TUBES RHINOMÉTRIE ENFANT MODÈLE ANATOMIQUE (par 5)
- 20000447 TUBES RHINOMÉTRIE GD TAILLE MODÈLE ANATOMIQUE (par paire)
- 20000446 TUBES RHINOMÉTRIE TAILLE MOYEN MODÈLE ANATOMIQUE (par paire)

Consommables pour Rhino SYS Otopront

20001617	FILTRE STÉRILE POUR MASQUE RHINOMANOMÈTRE SYS OTOPRONT (PAR 50)
60601079	MASQUE RHINOMANOMÈTRE À USAGE UNIQUE TAILLE 3 - PETIT (PAR 20)
60601078	MASQUE RHINOMANOMÈTRE À USAGE UNIQUE TAILLE 4 - MEDIUM (PAR 20)
60601077	MASQUE RHINOMANOMÈTRE À USAGE UNIQUE TAILLE 5 - LARGE (PAR 20)
60601124	MASQUE AUTOCLAVABLE TAILLE BÉBÉ POUR RHINOMANOMÈTRE SYS OTOPRONT
60601125	MASQUE AUTOCLAVABLE TAILLE 3-4 POUR RHINOMANOMÈTRE SYS OTOPRONT
20001619	MASQUE AUTOCLAVABLE TAILLE 5 POUR RHINOMANOMÈTRE SYS OTOPRONT
20001618	RIVET POUR TUYAU PVC POUR RHINOMANOMÈTRE SYS OTOPRONT (PAR 100)
60601126	SPARADRAP
60601127	SPARADRAP (PAR 5)
60601128	TUYAU PVC POUR PRESSION (PAR 25)

Consommables pour Rhino Move Otopront

60601129	ÉLECTRODES POUR RHINO-MOVE 25 PCS
60601130	ÉLECTRODES POUR RHINO-MOVE 25 PCS (PAR 5)
60601131	LUNETTE À OXYGENE POUR RHINO-MOVE (PAR 25)
60601132	LUNETTE À OXYGENE POUR RHINO-MOVE (PAR 5)

Consommables pour Rhino Acoustique Otopront

60601133	ADAPTATEUR NASAL TAILLE LARGE POUR RHINO ACOUSTIQUE (PAR 5)
20001620	ADAPTATEUR NASAL TAILLE MEDIUM POUR RHINO ACOUSTIQUE OTOPRONT (PAR 5)

PNIF - METER

BA200787	PNIF-METER IN CHECK ORAL AVEC MASQUE A USAGE UNIQUE TAILLE MEDIUM (PACK DE 20)
BS200587	PNIF-METER IN CHECK ORAL AVEC MASQUE A USAGE UNIQUE TAILLE MEDIUM (À L'UNITÉ)
BA200781	MASQUE ENFANT A USAGE UNIQUE POUR PNIF-METER (PAR 20)
BA200783	MASQUE ADULTE A USAGE UNIQUE POUR PNIF-METER (PAR 20)

Test Olfactométrique - BioIfa

Réf. : 01226400 - (quantitatif ou qualitatif)

Réf. : 20000127 - Renouvellement du kit qualitatif (valable 6 mois)

Réf. : 20001756 - Renouvellement du kit quantitatif (valable 6 mois)

Ce test a été mis au point pour mesurer l'acuité olfactive à l'aide d'olfactomètres. Il représente « l'espace des odeurs » en quantité variable, présenté sur des supports liquides en flacon. L'acuité olfactive peut être définie comme la capacité individuelle de percevoir l'odeur d'une matière première à une certaine concentration.

La mesure de l'olfaction a pour but d'aider le milieu médical. Il permet d'étudier le nerf olfactif, d'évaluer la fonction olfactive, d'apprécier l'efficacité d'un traitement et d'accréditer les plaintes des patients.

Le test se divise en deux parties distinctes :

- Le test quantitatif qui permet de déterminer le seuil de perception d'un individu.
- Le test qualitatif qui permet d'identifier l'odeur.



Rééducation vestibulaire

La rééducation vestibulaire prend une place de plus en plus importante dans le traitement des patients souffrant de vertiges ou de troubles de l'équilibre. Par ailleurs, le vieillissement de la population entraîne une augmentation du nombre des sujets chuteurs. Le nombre de sujets pris en charge par la rééducation vestibulaire est amené à augmenter.

La rééducation est prescrite seule ou de manière conjointe avec un traitement médicamenteux ou en complément d'une chirurgie otoneurologique.

Les rééducateurs doivent disposer d'une analyse précise du système vestibulaire et du système de l'équilibration pour apprendre à leurs patients à maîtriser leurs vertiges, leurs mouvements et leurs déplacements. Pour atteindre ce but, ils vont traiter séparément, puis de manière conjuguée trois systèmes sensoriels : le système vestibulaire, la vision et la proprioception.

Les rééducateurs sont amenés à pratiquer un bilan initial, une évaluation du suivi, un bilan terminal et la transmission d'informations aux autres professionnels de santé.

Fauteuil rotatoire

Réf. : O1232000



- Ce fauteuil permet des rotations à vitesse élevée. Les mouvements réflexes de la tête dans la vie quotidienne atteignent 800 °/s et les accélérations 15 000 °/s.
- Les réponses post-rotatoires visualisées sous vidéoscopie ou en fixation indiquent l'état de l'organe sensoriel. La mesure de la réponse en vection-circulaire post-rotatoire permet de connaître l'avancement de la compensation centrale à un déficit vestibulaire. Ces tests facilement réalisables au début de chaque séance facilitent le suivi de la rééducation.
- Le fauteuil rotatoire est l'outil fondamental de la rééducation vestibulaire. Il permet d'agir sur la réflectivité, de bloquer une crise de vertige et d'augmenter la fixation oculaire.
- Son action sur le réflexe vestibulo-oculaire est très puissante.
- Poids maximum : 90 kg
- Dimensions : 100 x 60 x 160 cm³ (P x L x H)

Barre d'oculomotricité avec générateur

Réf. : FF200027

- Elle permet de travailler la poursuite lente grâce à sa fonction sinus à vitesse variable. Il est aussi possible d'utiliser la fonction triangle.
- Les rampes facilitent le travail de la coordination œil-tête lorsque le malade présente des oscillopsies avec la barre horizontale ou verticale.
- La fonction saccade aléatoire en amplitude et en temps permet de travailler les saccades oculaires ainsi que la coordination œil-tête.



Plateforme de rééducation

Réf. : 20001571

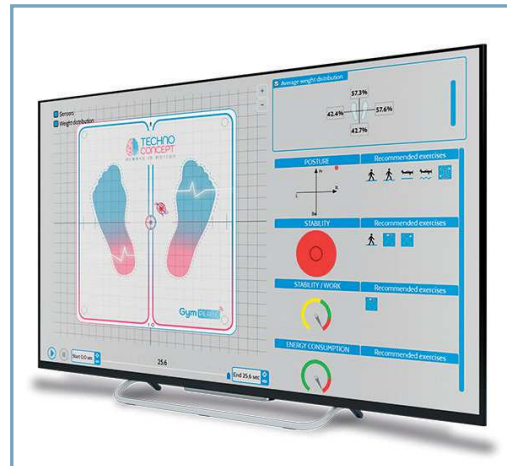
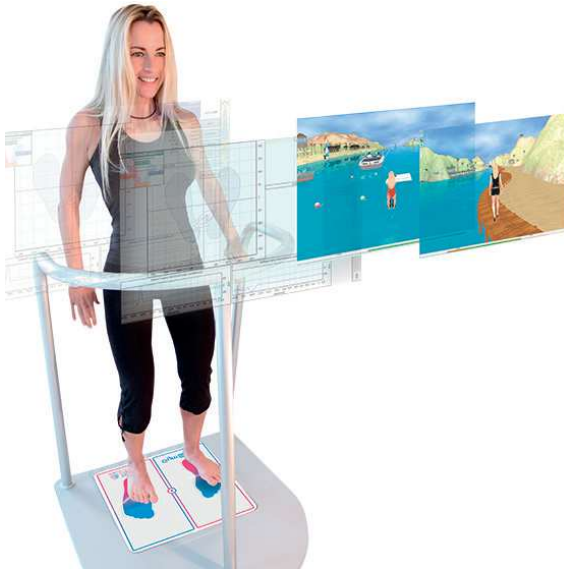

Caractéristiques

- Plateforme de force équipée de 4 capteurs de pression à amplification intégrée
- Carte d'acquisition et de transmission USB intégrée à la plateforme
- Alimentation par bus USB
- Dynamique d'acquisition : 16 bits
- Plage de force : 10 - 200 Kg
- Dimensions : 490 x 490 x 23 mm
- Poids : 5 Kg

Divan pour manoeuvre

Réf. : 20000837



- Très solide : supporte jusqu'à 200 kg
- Encombrement réduit : pliable
- Réglable en hauteur : de 59 à 81 cm
- Dimensions : 184 x 61 cm

Boule optocinétique télécommandée

Réf. : 20002069

Boule optocinétique

Cette boule permet de projeter dans une pièce sombre, des stimuli visuels sur les murs.



- Elle est articulée en rotation sur 2 axes et la sphère tourne à 360°
- La vitesse de rotation est réglable de 0 à 60°/s, par pas de 0,1°/s
- La boule est commandée à distance via une télécommande HF
- Les actions combinées peuvent être mémorisées dans trois programmes
- Éclairage LED
- Fonctionnement fluide et silencieux

Veokin

Réf. : 20000022

Logiciel de suivi de rééducation vestibulaire

- Évaluation, bilan.
- Suivi de la prescription et des séances.
- Visualisation rapide de l'évolution sous forme de graphique.
- Comptes-rendus personnalisés.

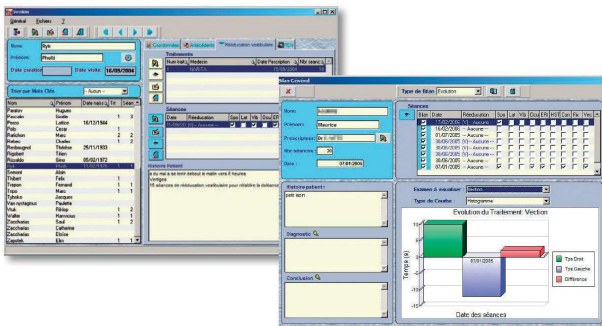

CONFIGURATION REQUISE

- Windows 7
- Windows 10

VEOKIN a été conçu pour regrouper des informations administratives et cliniques des patients atteints de troubles vestibulaires.

VEOKIN facilite l'évaluation des symptômes du patient et permet de contrôler graphiquement l'efficacité des traitements.

VEOKIN assure un meilleur dialogue avec le médecin prescripteur grâce à deux outils : l'édition de comptes-rendus incorporant des graphiques et la lettre type paramétrable. Un suivi perfectionné est donc envisageable.

La fiche patient se compose

- Des coordonnées : adresse, téléphone, âge...
- Des antécédents médicaux, médecins traitant, étiologies, médicaments, pathologies...
- Du suivi de rééducation vestibulaire, traitements, séances et examens (fixation, vection, E.R.I., latéralisation, vibreur, oculométrie, spontané).

Vibreur Vestibulaire VVIB 3 fréquences

Réf. 20001301

Le stimulateur vestibulaire VVIB est conçu pour détecter le nystagmus induit par vibrations (NIV). Il permet de détecter les dysfonctionnements vestibulaires unilatéraux et en particulier les déficits



Vidéonystagmoscopie

Compact M sans fil (5,8 GHz)

Réf. : 20001627

Permet l'observation des mouvements oculaires rotatoires à l'aide d'une lunette légère équipée d'une caméra infra-rouge. Les mouvements de l'œil sont ainsi très facilement visibles sur un écran.



Avantages

- Adaptation parfaite au visage
- Faible encombrement
- Poids léger
- Focus automatique
- Sans fil (5,8 GHz)

Options

Réf. : 20001729 - Version avec écran incorporé

Réf. : 20001626 - Version filaire disponible

Réf. : 20001925 - Version filaire et sans fil

Moniteur vidéo plat

Réf. : 01003029



Consultation ORL

Amplifon distribue des meubles de consultation pour le cabinet ORL, simple et confortable, alliant esthétique, fonctionnalité et ergonomie et personnalisables en fonction de vos besoins. La conception de ce mobilier permet d'avoir l'instrumentation à portée de main, l'aspiration, la source de lumière, le nasofibroscope, le microscope, la caméra, etc...

Nos meubles de consultation s'intègrent dans un plan d'agencement général.

Nous proposons une gamme de fauteuils et tabourets assurant le confort du patient et permettant à l'utilisateur de manœuvrer sans effort dans le souci d'être toujours positionné d'une façon optimum vis-à-vis du patient.

Nous fournissons aussi un logiciel de gestion de cabinet, qui réduit le temps de consultation, permet la recherche d'informations antérieures et l'enregistrement rapide et facile des examens réalisés. Cet outil assure la traçabilité des examens des patients ainsi qu'un suivi rigoureux et complet.



De part son expérience de plus de 40 ans dans le domaine, **Amplifon France** est votre partenaire expert pour votre installation ORL.

Pour vous conseiller dans votre projet et votre besoin de matériel, nous sommes à vos côtés pour vous proposer la solution la plus fonctionnelle et la plus adéquate à vos critères budgétaires.





Meubles de Consultation ORL

Meuble ORL Basic Plus

Réf. : 20000503 - Largeur 450

Réf. : 20000838 - Largeur 550

Réf. : 20000839 - Largeur 700



otopront



- Unité de consultation ORL avec chassis en acier
- Aspiration 58 litres/min non vibrante avec activation automatique
- Irrigateur à eau 38°C avec réglage du jet
- Filtre antibactérien hydrophobe
- Chauffe-miroirs instantané
- Plan à instruments à deux niveaux avec protection plexiglass
- Tiroir de rangement hauteur 115 mm
- Large choix de coloris, autre largeur possible
- Dimensions de la base pour une unité 450 : 45 x 42 x 92 cm (LxHxP)
- Poids : de 125 kg





Nombreuses options disponibles : Lumière froide, LED, support écran, aspiration Médéla, modules endoscopies souples et rigides, plateau, etc.



Unité à instruments Basic Plus - Réf. : 20000504

- Chassis en acier
- Protection plexiglas
- Largeur 55 cm
- Un tiroir à instruments coulissant compartimenté
- Un autre tiroir et un espace de rangement
- Unité mobile
- Large choix de coloris



Unité de consultation ORL SMART

Réf. : 20000403



otopront®

- Unité d'aspiration, 58 l/min, sans entretien, sécurité de trop plein et filtre
- Antibactérien hydrophobe, activation automatique de la pompe
- Distributeur de produit désinfectant pour le circuit d'aspiration avec adaptateur inox interchangeable
- Source double de lumière froide Otopront 150 W halogène, deux niveaux d'intensité, LED en option
- Deux filtres thermiques, lampes halogènes long life, sorties frontales
- Chauffe-miroir électrique instantané
- Deux supports pour endoscopes rigides
- Compartiment libre. Unité mobile sur roulettes antistatiques.
- Large choix de coloris
- Dimensions : 48,8 x 98,5 x 51,0 (L x H x P) cm
- Poids : de 65 à 75 kg



Exemple d'unité SMART avec options



3

Unité de rangement SMART SMALL

Réf. : 20000415

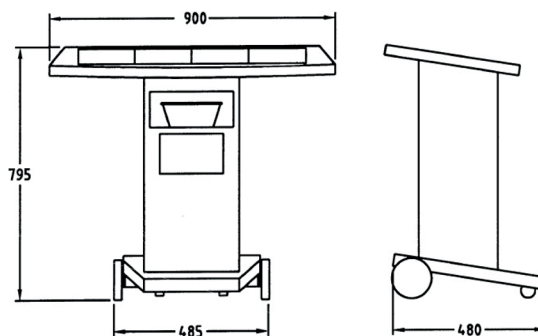

- Plan à instruments en acier avec capot rabattable en plexiglas
- Bac à instruments sales ; bac à déchets.
- Habillage en acier
- Large choix de coloris
- Tiroir et tablette pour le modèle LARGE de base 74 cm (Réf. 20000416)



Unités Corian Otopront

otopront[®]



Outre la remarquable durabilité de ce matériau, le Corian[®] apporte des facilités de désinfection particulièrement appréciées en milieu médical



Meubles ORL série ERMES

Réf. : 01003290

Meuble sur mesure qui s'adapte parfaitement à la configuration de la pièce dans laquelle il sera situé et permet de répondre au plus près aux besoins du praticien.

Les possibilités d'extension sont, par exemple, les suivantes :

- Meuble de rangement
- Vasque sous stratifié en meuble droit ou en meuble d'angle
- Plan de travail abaissé pour une partie bureau avec pieds chromés
- Niche pour rangement des câbles avec intégration des tubes de décontamination
- Étagère murale
- Meuble de rangement mural

Ce ne sont pas les seules, consultez-nous pour que nous puissions répondre à votre attente au mieux.

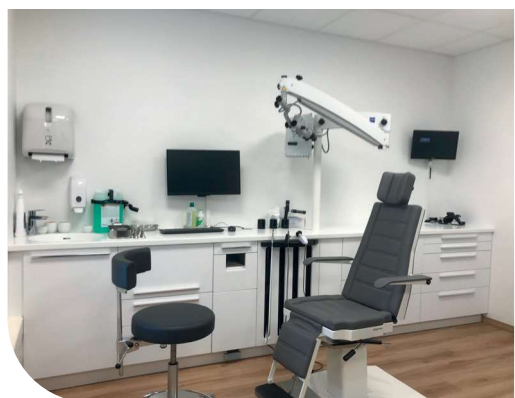

Unité de consultation ORL Multi-S

Réf. : FF200037 - Unité Multi-S avec équipements

Réf. : FF200032 - Unité Multi-S avec équipements et emplacement microscope

- Plateau en résine pour faciliter la désinfection et garantir un design impeccable
- Multi-S: emplacement multi- support sous la main : aspiration, irrigation, caméra, haricot évacuateur...
- Intégration de 3 tubes à décontamination pour nasofibrosopes
- Bac à décontamination, poubelle commande au pied et instrumentation sur plateaux
- Nombreux rangements et prises d'alimentation intégrées
- Possibilité d'intégrer un microscope, une vasque intégrée au plan (sans joint) etc...

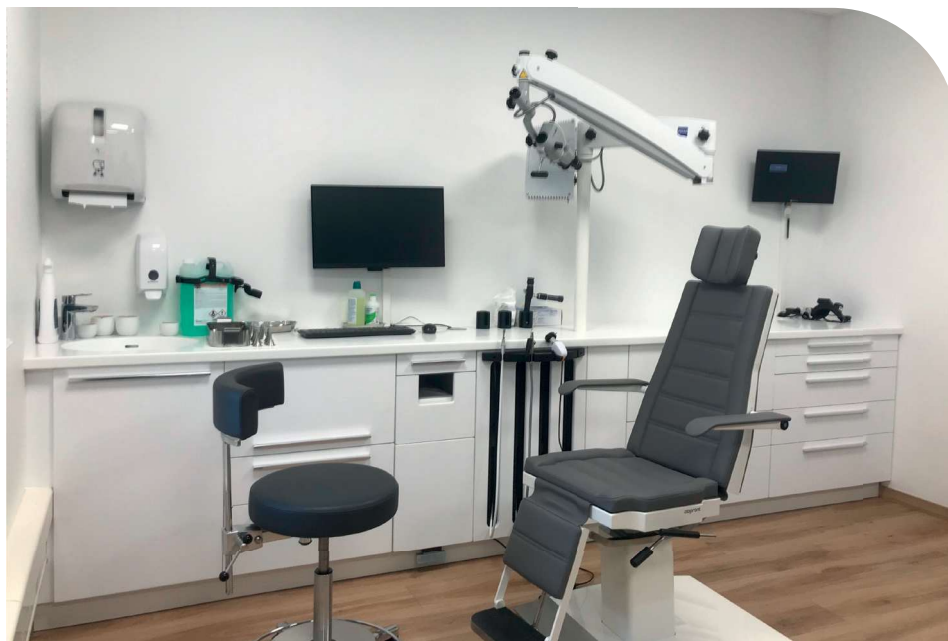

Mini-unité ORL sur roulettes

Réf. : OI003288



Les mini-unités de consultation ORL intègrent les éléments techniques suivants :

- Un plateau instrumentation coulissant et éclairé avec 9 plateaux inox (protection par volet anti-poussière)
- Un aspirateur ORL C 261 ATMOS
- Un bras aspirateur orientable avec déclenchement automatique
- Portes et tiroirs avec amortisseur
- Un générateur de lumière, LED intégré (compatible câble de lumière froide)
- Un crochet pour casque frontal
- Une poubelle avec déclenchement au pied
- Un bac à décontamination 3 litres
- Prises de courant commandées par un interrupteur général
- 4 tiroirs de rangement
- Portes et façades tiroirs : stratifié postformé sur panneau de particules haute densité, épaisseur 16mm
- Meuble de 111 x 87 x 54 cm (L x H x P) monté sur roulettes.
- Plateau postformé en panneau de particules hydrofuges, recouvert de stratifié haute pression, coloris au choix.

nombreux coloris



FAUTEUILS, TABOURETS, DIVANS

Fauteuil de consultation Orl SIT 4

Réf. : 20000397

- Élévation de 51 à 71 cm par colonne électromagnétique légèrement inclinée vers l'avant, avec double commande intégrée dans le socle
- Rotation de 360° avec frein à double commande
- Repose-jambes synchronisé avec le positionnement du dossier
- Accoudoirs rembourrés, rabattables et synchronisés avec le positionnement du dossier
- Mécanisme de positionnement à 90°
- Repose-tête rembourré et réglable en hauteur
- Repose-jambes synchronisé
- Simili cuir lavable (8 coloris)
- Socle métallique blanc Ral 9010
- Frein de rotation avec double commande
- Poids : 100 kg
- Poids maximum supporté : 200 kg



Options :

Appui-tête avec articulation supplémentaire
 Assise pivotant 90° à droite ou à gauche indépendamment du fauteuil
 Élévation supplémentaire (57-88 cm).
 Inclinaison électrique du fauteuil
 Mobilité avec cylindre de course
 Pédale séparée
 Socle autre coloris



- **Tabouret BELMONT**
lift main ou pied



Fauteuil tout électrique Linda EVO ORL

Réf. : 6060I2I2

- Réglage électrique en hauteur et inclinaison
- Design innovant
- 3 mouvements programmables, mémoire de la dernière position de travail
- Inclinaison jusqu'à +4°
- Rotation à 325° avec blocage magnétique
- Mouvements commandés par télécommande infrarouge (fournie Réf. : 20001278) ou par commande sur le socle
- Tête réglable en hauteur, à articulations multiples
- Dossier avec supports latéraux
- Bras escamotables
- Revêtement sans couture et arrête, facilement nettoyable, permettant une stérilisation complète
- Élévation de 51 à 84 cm
- Largeur : 61 cm
- Longueur en position horizontale : 190 cm
- Poids maximum supporté : 210 kg
- Poids du fauteuil : 145 kg



- Tabouret ERGO Line : montée, descente, siège rond, accoudoirs courbes rotatifs réversibles
Élévation : de 52,5 à 62,5 cm
Réf. : 2000I46I
- Autre version :
Réf. 2000I934 - Ergo D.
Réf. 2000I935 - Ergo S.

Fauteuil de consultation ORL

Réf. : 20000584 - Modèle tout électrique (H : 58 - 88 cm)

Réf. : 01003056 - Modèle montée électrique (H : 58 - 88 cm)

Réf. : 01003055 - Modèle hydraulique (H : 54 - 74 cm)



Modèle tout électrique

Modèle hydraulique

- Fauteuil robuste et d'excellente qualité
- Inclinaison de +9° à -90°
- Mouvement du dossier et du marche-pied synchronisé lors de la mise à l'horizontale
- Rotation à 360° (350° pour modèle électrique)
- Tête réglable en hauteur et inclinable
- Accoudoirs escamotables manuellement à tout moment ou automatiquement à l'horizontale lors de l'inclinaison
- Revêtement sans couture au niveau de l'assise facilement nettoyable, nombreux coloris
- Hauteur hors tout : 136 - 166 cm (modèle électrique)
- Hauteur hors tout : 130 - 150 cm (modèle hydraulique)
- Diamètre du socle : 70 cm
- Poids maximum supporté : 200 kg
- Poids : 98 kg (modèle électrique)
63 kg (modèle hydraulique)

nombreux coloris



Options :

Réf. : 20000739 Assise pivotant à 90°

Réf. : 20000738 Bouton de contrôle pour fauteuil électrique

Réf. : 20001546 Tout électrique, désynchronisé et base mobile

Réf. : 20001545 Tout électrique et base mobile

Réf. : 20001544 Montée électrique et base mobile

Réf. : 60601110 Appui-tête avec double articulation Vario

Réf. : 60601111 Raccord Quick Assist pour appui-tête

Réf. : 60601217 Appui-tête interchangeable large pour Quick Assist

Réf. : 60601218 Appui-tête sphérique pour Quick Assist

Réf. : 60601219 Appui-tête demi-sphérique pour Quick Assist

Réf. : 60601109 Repose-pied intégré escamotable

Réf. : 60601108 Revêtement tissu premium



Fauteuil ORL Multiline Next AC+

Réf. : 60601220

Fauteuil pour la petite chirurgie ambulatoire ORL

- Dossier court avec réglage électrique
- Réglable électriquement en hauteur de 58 à 90 cm
- 4 moteurs avec arrêt central
- Batterie haute performance
- Interrupteur d'urgence au pied
- Roulettes et châssis conçus pour une utilisation mobile
- Compatible avec l'environnement du bloc opératoire



Tabourets à hauteur variable, coloris assortis aux fauteuils

Réf. : 01003057 - Tabouret + dossier + roulettes (commande main)

Réf. : 01003059 - Tabouret + dossier + roulettes (commande au pied)

Réf. : 01003060 - Tabouret sans dossier + roulettes (commande au pied)

Réf. : 01003058 - Tabouret sans dossier + roulettes (commande main)

Réf. : 20000741 - Tabouret dossier bandeau pivotant (commande au pied)

Réf. : 20000740 - Tabouret dossier bandeau pivotant (commande main)

Nous consulter pour les hauteurs des tabourets.



Fauteuil ORL Biodigital

Réf. : 20000508 - Modèle montée électrique

- Réglable en hauteur par pompe électrique
- Mise à l'horizontale (175°)
- Rotation à 360°
- Accoudoirs escamotables
- Socle trapézoïdal
- Revêtement facilement nettoyable - choix des coloris
- Poids maximum supporté : 200 kg



Tabourets assortis au fauteuil

Réf. : 01003045 - Tabouret avec dossier + roulettes + commande pied

Réf. : 01003049 - Tabouret avec dossier + roulettes + commande main

Réf. : 20000469 - Tabouret avec dossier bandeau pivot. Avec roulettes + commande main

Réf. : 01003053 - Tabouret avec dossier bandeau pivot. Avec roulettes + commande pied

Réf. : 01003051 - Tabouret avec dossier sans roulette avec commande main

Réf. : 01003047 - Tabouret avec dossier sans roulette avec commande pied

Réf. : 01003046 - Tabouret sans dossier avec roulettes + commande pied

Réf. : 01003050 - Tabouret sans dossier avec roulettes + commande main

Réf. : 01003052 - Tabouret sans dossier sans roulette avec commande main

Réf. : 01003048 - Tabouret sans dossier sans roulette avec commande pied

Réf. : 20000772 - Option roulettes auto bloquantes



Fauteuil hydraulique inclinaison 20°

Réf. : 01003041

- Réglage en hauteur et inclinaison du dossier de 0 à 20°
- Tête en option - (Réf. : 01003040 ou 01003042)

Divans d'examen



Réf. : 2000I772

- Élévation électrique Proclive/Déclive +/- 20°
- Sellerie plate
- Dimensions : 200 x 67 x 51/91 cm
- Poids supporté : 300 kg



Réf. : 2000O976

- Modèle élévation électrique
- Dossier réglable par vérin
- Dimensions : 200 x 67 x 52/92 cm (L x l x H)
- Poids supporté : 220 kg



Réf. : 2000I227

- Modèle hydraulique
- Dossier réglable par vérin
- Dimensions : 200 x 67 x 67/85 cm (L x l x H)
- Poids supporté : 120 kg



Réf. : 2000O974

- Modèle hauteur fixe
- Dossier réglable par vérin
- Dimensions : 200 x 67 x 80 cm (L x l x H)
- Poids supporté : 200 kg

Mobilier divers



Réf. : 2000I549 -
Chariot informatique
avec plateau en verre
Dimensions :
56 x 50 x 94 cm



Réf. : 2000I550 -
Chariot instrument
avec tiroir
Dimensions :
40 x 54 x 94 cm



Réf. : BP200676



Réf. : 2000I548



Pour des dimensions
ou des options différentes,
n'hésitez pas
à nous contacter.

Réf. : 01003067 -
Guéridon 2 plateaux
inox 40 x 43 cm

Réf. : 01003068 -
Guéridon 2 plateaux
inox 75 x 50 cm

Réf. : 01003066 -
Escabeau inox
2 marches

Réf. : 2000I551 -
Chariot mobile 4 étages

Microscopes de Consultation

Microscope de consultation ZEISS



Réf. : 20001295 - OPMI PICO sur pied

Réf. : 20000993 - OPMI PICO mural

Réf. : 20001573 - OPMI PICO plafond



reddot
best of the best



- Petit, compact et maniable
- Spécialement dédié à l'ORL
- Avec raccord oblique à 120°
- Mise au point de précision (plage de 13 mm)
- Livré avec une focale de 250 mm
- 5 grossissements (2,7 / 4,1 / 6,8 / 10,9 / 17)
- Éclairage LED
- Poids : 90 Kg - Modèle sur pied
45 Kg - Modèle mural
55 Kg - Modèle plafond



Eclairage LED

- Permet une fidélité parfaite des couleurs et évite un entretien fastidieux.

Halogène



LED



Adaptateurs vidéo

Vidéo intégrée Full HD

Réf. : 2000I56I - Caméra Full HD 1080p intégrée

Réf. : 2000I562 - Enregistrement sur clé USB et Streaming vidéo sur réseau



Module Endoport

Réf. : 2000I559 - Permet de connecter une caméra extérieure au microscope Pico

Possibilités d'intégration sur unités ORL



Réf. : 2000I570 - Modèle sans colonne et avec source

Réf. : 20000417 - Modèle sans colonne et sans source



Varioskop

Réf. : 200015778



- Facilite la mise au point sur la zone souhaitée sans bouger le microscope
- Plage de 190 mm à 310 mm

Autres options

Réf. : 20001512 - Bonnette pour microscope OPMI 99 (l'unité)

Réf. : 20001552 - Objectif 200 mm pour microscope ZEISS OPMI

Réf. : 20001553 - Objectif 250 mm pour microscope ZEISS OPMI
(avec mise au point fine)

Réf. : 20001554 - Objectif 300 mm pour microscope ZEISS OPMI

Réf. : 20001555 - Objectif 350 mm pour microscope ZEISS OPMI

Réf. : 20001556 - Objectif 400 mm pour microscope ZEISS OPMI

Réf. : 20001563 - Pédale de contrôle vidéo pour microscope OPMI

Réf. : 20001568 - Bras pour moniteur sur microscope ZEISS OPMI

Réf. : 20001572 - Plaque de renfort pour mur fragile - ZEISS PICO

Dimensions de travail

Modèle sur pied

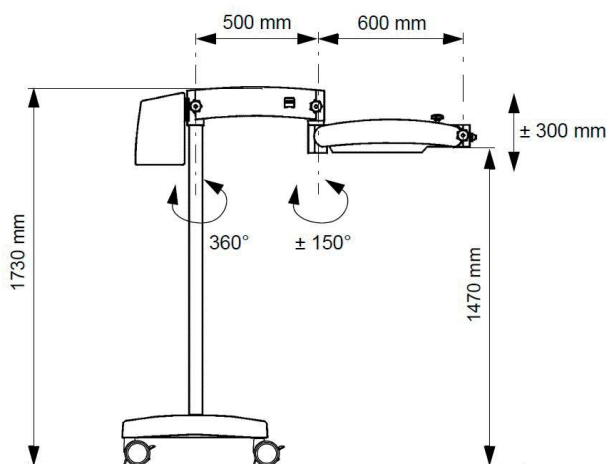

Modèle mural

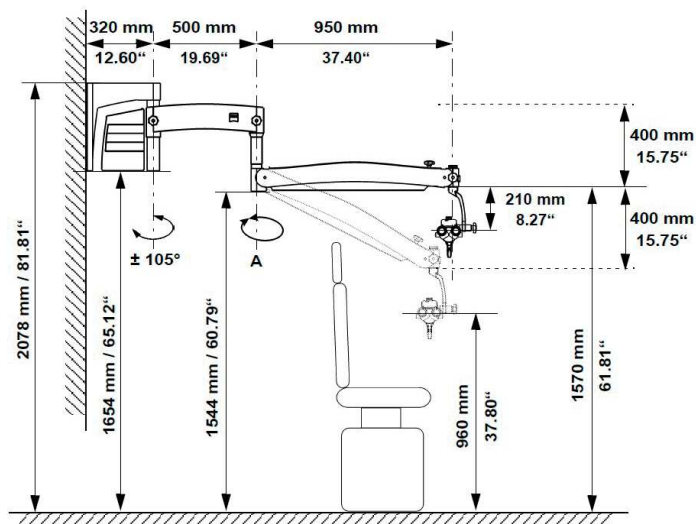
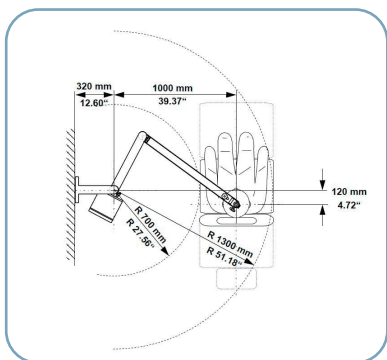

Modèle plafond

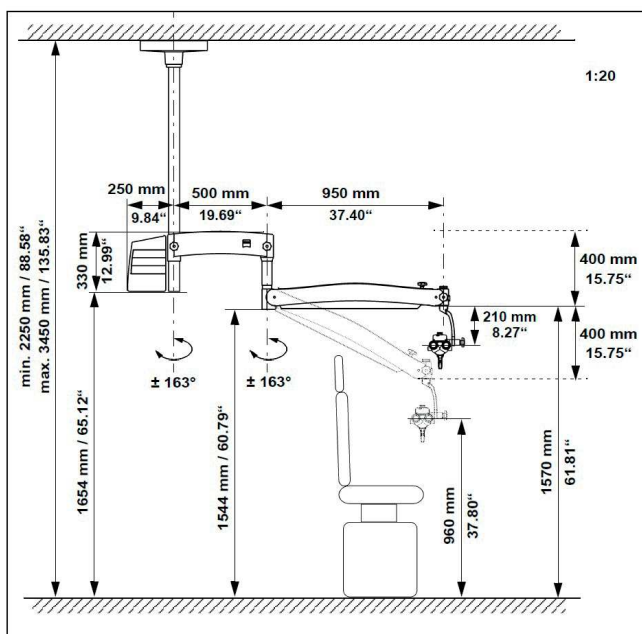
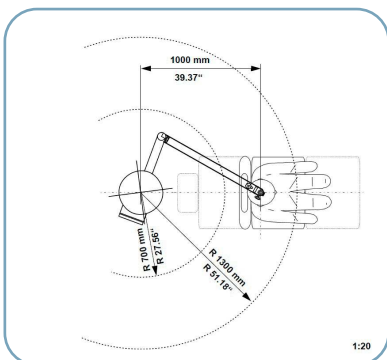

Accessoires Microscope KAPS



Ref. : 4099I298
Adaptateur caméra Clips



Ref. : 5000006I
Adaptateur caméra



Ref. : 01003021
Adaptateur photo



Ref. : 20001206
Adaptateur vidéo HD



Ref. : 01092015
Câble lumière froide pour microscope Kaps



Ref. : 01003013
Changeur rapide d'objectif



Ref. : 50000067
Diviseur nouveau modèle à 1 sortie avec adaptateur clips



Ref. : 01003236
Diviseur optique à 1 sortie



Ref. : 01003024
Diviseur optique à 2 sorties



Ref. : 01003019
Guidon d'orientation



Ref. : 20000514
Housse stérile (+ adaptateur Réf : 20000515)



Ref. : 01003011
Optique latérale binoculaire



Ref. : 01003012
Optique latérale monoculaire

Ref. : 01003014
Objectifs F = 175 mm

Ref. : 01003015
Objectifs F = 200 mm

Ref. : 01003016
Objectifs F = 250 mm

Ref. : 01003017
Objectifs F = 300 mm

Ref. : 01003018
Objectifs F = 400 mm



Ref. : 01003020
Poignée d'orientation



Ref. : 01092017
Poignée d'orientation en T + vis



Ref. : 20000534
Poignée double amovible



Ref. : 20001275
Support pour moniteur vidéo



Ref. : 01003008
Tube binoculaire droit F = 125 mm



Ref. : 01003010
Tube binoculaire oblique F = 125 mm



Ref. : 20000513
Tube binoculaire orientable 0 - 210°

Nasofibrosopes Pentax

Réf. : 01003355 - Nasofibroscope Adulte 3,4 mm FNLIO-RP3

Réf. : 01003365 - Nasofibroscope Pédiatrique ultra fin 2,4 mm FNL7-RP3

Réf. : 30100031 - Nasofibroscope avec canal opérateur FNL15-RP3

PENTAX
MEDICAL

La qualité de fabrication PENTAX

La technologie exclusive de PENTAX Medical augmente le nombre de fibres optiques des endoscopes pour offrir des images endoscopiques nettes et lumineuses.



Des images d'une grande netteté
et une qualité constante

Le câble de lumière froide est fourni et intégré avec les nasofibrosopes de la série FNL-RP3 avec une totale compatibilité pour la connectique (Storz, Olympus, Pentax)



Existe aussi
avec canal opérateur

CARACTÉRISTIQUES TECHNIQUES	FNL-7RP3	FNL-10RP3	FNL-15RP3
Diamètre de l'embout distal (mm)	2,4	3,4	4,8
Diamètre du tube d'insertion (mm)	2,4	3,5	4,9
Longueur utile (mm)	300	300	300
Angle de champ (°)	75	75	75
Béquillage haut / bas (°)	130 / 130	130 / 130	130 / 130
Diamètre du canal opérateur (mm)	-	-	2,2

Nasofibrosopes Pentax

Réf. : 20000768 - Nasofibroscope Adulte 3,4 mm avec LED FNLIO-RBS

PENTAX
MEDICAL



La qualité
de fabrication
PENTAX

Des images d'une grande netteté
et une qualité constante

La technologie exclusive de PENTAX Medical augmente le nombre de fibres optiques des endoscopes pour offrir des images endoscopiques nettes et lumineuses.



Source LED compacte
et puissante PENTAX (fournie)
avec indicateur de charge

CARACTÉRISTIQUES TECHNIQUES	FNL10-RBS
Diamètre de l'embout distal (mm)	3,4
Diamètre du tube d'insertion (mm)	3,5
Longueur utile (mm)	300
Angle de champ (°)	85
Béquillage haut / bas (°)	130 / 130
Type d'éclairage	LED

Réf. : 20001210 - Option câble de lumière froide PENTAX pour FNLIO-RBS

Réf. : 20000825 - Pile BS-LBIF pour nasofibroscope PENTAX LED FNLIO-RBS

Vidéolaryngoscope VNL9-CP

Réf. : 2000I305

PENTAX
MEDICAL



Le vidéolaryngoscope VNL9-CP associé au processeur CP-1000 (ensemble appelé VIVIDEO) donne aux médecins ORL la possibilité de passer de la fibre classique à l'imagerie vidéo haute définition pour un prix abordable.

Le VIVIDEO offre une qualité vidéo HD abordable pour augmenter le diagnostic. L'éclairage LED permet un rendu incomparable.

Son diamètre de 3mm est particulièrement fin pour un vidéolaryngoscope pour le plus grand confort des patients.

Il équivaut à un ensemble composé d'un nasofibroscope, un générateur LED, un câble de lumière froide, une caméra et un appareil d'enregistrement des images sur clef USB.



**La qualité
de fabrication
PENTAX**

Nombreuses fonctionnalités :

- 2 boutons programmables
- Gel d'images
- Enregistrement sur clef USB
- Balance des blancs automatique - option caméra
- Option pédale de gel
- Option chariot et moniteur

CARACTÉRISTIQUES TECHNIQUES	
Diamètre de l'embout distal	3 mm
Longueur utile	300 mm
Angle de champ	90°
Profondeur de champ	de 5 à 50 mm
Béquillage haut / bas	120° / 120°
Type d'éclairage	LED
Format d'image	1280 x 1024 @60p
Sortie vidéo	DVI-D, VGA
Acquisition sur support externe	clef USB
Dimensions (mm) / poids (kg)	75x340x380 / 5



Endoscope standard

Image HD du VIVIDEO

Source de lumière autonome MOBILED

Réf. : 60601151

Source de lumière LED compacte qui se connecte avec la plupart des nasofibrosopes et optiques rigides grâce à la connexion compatible ACMI.

Elle possède 5 niveaux de puissance et une batterie à longue durée de vie.

Elle est étanche et livrée avec un chargeur USB avec base magnétique et témoin de charge intégré.

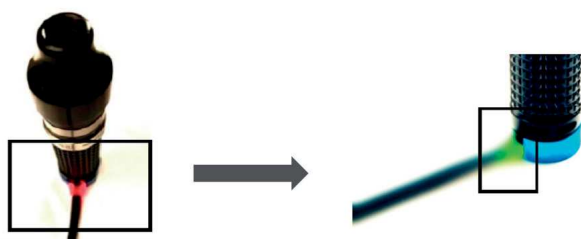

Caractéristiques Techniques

- Puissance : 10 Watt
- 5 niveaux de puissances
- Témoin de niveau rouge / vert intégré à la base.
- Autonomie : 37 minutes en mode maximal
- Durée de chargement : 2 heures
- Bouchon d'étanchéité fourni
- Dimensions : 63 mm x 21 mm
- Poids : 51 g (batterie incluse)

Gaines pour nasofibrosopes Endoshaft – Cover Plus®

Boîte de 50 - Stériles à usage unique

Protégez votre nasofibroscope à l'aide d'une gaine stérile à usage unique et gagnez du temps dans la stérilisation.

Plus sûre : Seule alternative réglementaire à la procédure usuelle de décontamination*

Plus rapide : Pour disposer de l'endoscope à tout moment immédiatement

Les gaines Endoshaft Cover Plus® sont garanties sans latex ni phtalate



Amplifon propose les **gaines pour endoscopes ORL** à prix réduit

Références	Modèle d'endoscopes souples
20000421	PENTAX FNL-IORP3 ET FNL-IORBS, VISION SCIENCES ENT 2000 ET 3000
20000877	OLYMPUS ENF-XP
20000881	STORZ IIIIOIRP1 ET STORZ IIIIOIRP2 (INCOMPATIBLE AVEC STORZ IIIIOIRP)
20000882	MACHIDA ENT-30P ET MACHIDA ENT-3L
20001516	OLYMPUS ENF-P4, OLYMPUS ENF-GP, STORZ IIOIVP
20001708	XION EF-N ADULTE ET PENTAX VNL8-JIO
20001709	PENTAX 7-RP3, XION EF-N SLIM ENFANT ET OLYMPUS ENF-V3
20001762	MACHIDA ENT-2L
20001763	OLYMPUS ENF-GP2
20001964	PENTAX VNL-II70K, VNL-II30, VNL-II90STK ET OLYMPUS ENF-VQ
20002111	XION EF-NI4
60601162	OTOPRONT VN-I VN-S
60601163	OTOPRONT VN-P
60601171	PENTAX VNL9-CP
60601179	STORZ IIOOIRDI
60601224	STORZ IIIIO2 CM
60601233	STORZ IIIIOI SK2



Nous consulter pour d'autres modèles. Existe aussi pour les optiques rigides.



Les gaines Endoshaft Cover Plus®, une exclusivité Amplifon

* Le rapport du Haut Conseil de la Santé Publique du 14 décembre 2007 valide l'utilisation des gaines à UU pour les actes d'endoscopies sans canal opérateur comme alternative à la procédure usuelle de décontamination.

Sinusoscopes



- 04006148** SINUSOSCOPE DIAMÈTRE 2,7 MM 0° LONGUEUR 175 MM
- 04006149** SINUSOSCOPE DIAMÈTRE 2,7 MM 30° LONGUEUR 175 MM
- 20001874** SINUSOSCOPE DIAMÈTRE 2,7 MM 0° LONGUEUR 110 MM
- 20001875** SINUSOSCOPE DIAMÈTRE 2,7 MM 30° LONGUEUR 110 MM
- 04006124** SINUSOSCOPE DIAMÈTRE 4 MM, 0° LONGUEUR 175 MM
- 04006125** SINUSOSCOPE DIAMÈTRE 4 MM, 30° LONGUEUR 175 MM
- 22451561** SINUSOSCOPE DIAMÈTRE 4 MM, 45° LONGUEUR 175 MM
- 04006126** SINUSOSCOPE DIAMÈTRE 4 MM, 70° LONGUEUR 175 MM

Laryngoscopie

- Optique laryngo - pharyngoscope
- Longueur 19 cm
- Autoclavable
- Illumination optimale

Réf. : 22451558 - 90° et diamètre 10 mm

Réf. : 20001696 - 70° et diamètre 8 mm

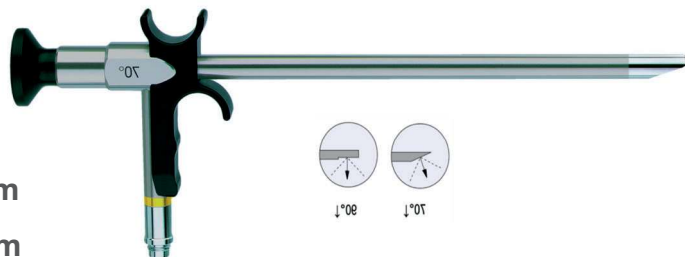

Otoscopie

Réf. : 05007746 - Otoscope autoclavable diamètre 3 mm 0°

Réf. : 20001830 - Otoscope autoclavable - diamètre 3 mm 30°

Réf. : 05007740 - Otoscope autoclavable - diamètre 4 mm 0°



Référence - Désignation

Équipements et accessoires PENTAX

20001347	BAGUE D'ADAPTATION POUR CABLE LF SUR NASOFIBROSCOPE RBS PENTAX
20000040	BAGUE OLYMPUS POUR CABLE DE LUMIÈRE NASOFIBROSCOPE PENTAX
20000041	BAGUE STORZ POUR CABLE DE LUMIÈRE NASOFIBROSCOPE PENTAX
20000042	BAGUE WOLF POUR CABLE DE LUMIÈRE NASOFIBROSCOPE PENTAX
FF200051	CABLE DE LUMIÈRE FROIDE COMPATIBLE AVEC BAGUE POUR NASOFIBROSCOPE PENTAX RBS
20001210	CABLE DE LUMIÈRE FROIDE POUR NASOFIBROSCOPE PENTAX SERIE RBS
60601180	CAMÉRA PENTAX PVK 4 BOUTONS POUR PROCESSEUR CP-1000 (HORS OBJECTIF)
60601172	CHARIOT PENTAX SUR ROULETTES POUR VIDÉOLARYNGOSCOPE
FF200050	FORFAIT M.A.D. NASOFIBROSCOPE DURANT SAV (DÉCONTAMINATION OBLIGATOIRE ORL)
01003355	NASOFIBROSCOPE PENTAX ADULTE 3,4 MM FNL-10RP3 AVEC CABLE LUMIÈRE INTEGRÉ
20000768	NASOFIBROSCOPE PENTAX ADULTE 3,4 MM FNL-10RBS AVEC SOURCE LED INTEGRÉE
01003365	NASOFIBROSCOPE PENTAX PÉDIATRIQUE ULTRA-FIN 2,4 MM FNL-7RP3
60601186	OBJECTIF 18,5 MM POUR CAMÉRA PENTAX PVK 4 BOUTONS
60601187	OBJECTIF AVEC ZOOM 16-34 MM POUR CAMÉRA PENTAX PVK 4 BOUTONS
60601183	OPTION CLAVIER PENTAX POUR PROCESSEUR CP-1000
60601184	OPTION PÉDALE USB PENTAX POUR PROCESSEUR CP-1000
20001730	OPTION PÉDALE FILAIRE PORT USB DOUBLE COMMANDE
20000825	PILE POUR NASOFIBROSCOPE PENTAX FNL-10RBS
60601181	PROCESSEUR VIDÉO PENTAX HAUTE DÉFINITION CP-1000
60601195	PROCESSEUR VIDÉO PENTAX HAUTE DÉFINITION EPK-3000 AVEC CLAVIER
20000916	SOURCE LED POUR NASOFIBROSCOPE PORTABLE PENTAX FNL-10RBS
20001445	SOURCE AVEC PRISE SECTEUR POUR NASOFIBROSCOPE PORTABLE PENTAX FNL-10RBS
60601194	SOURCE LUMIÈRE STROBOSCOPIQUE KAYPENTAX 9400
60601185	TESTEUR D'ÉTANCHÉITE PENTAX
60601182	VIDÉOLARYNGOSCOPE PENTAX HD VNL9-CP VIVIDEO (HORS PROCESSEUR)
20001305	VIDÉOLARYNGOSCOPE PENTAX HD VNL9-CP DIAM. 3,3 MM AVEC PROCESSEUR CP-1000 DVI-USB
60601196	VIDÉOLARYNGOSCOPE PENTAX HD VNL8-J10 PÉDIATRIQUE DIAM. 2,9 MM (HORS PROCESSEUR)
60601197	VIDÉOLARYNGOSCOPE PENTAX HD VNL11-J10 DIAMÈTRE 3,6 MM (HORS PROCESSEUR)

 Tubes et supports de décontamination

01003245	SUPPORT MURAL DOUBLE AVEC 2 TUBES POUR OPTIQUES RIGIDES
20000092	SUPPORT MURAL TRIPLE AVEC 3 TUBES POUR OPTIQUES RIGIDES
01003246	SUPPORT MURAL QUADRUPLE AVEC 4 TUBES POUR OPTIQUES RIGIDES
20000333	SUPPORT MURAL SIMPLE SANS TUBE
20000334	SUPPORT MURAL DOUBLE SANS TUBE
20000335	SUPPORT MURAL TRIPLE SANS TUBE
FF200054	SUPPORT MURAL SIMPLE AVEC TUBE NASOFIBROSCOPE PENTAX (PRÉCISER LE MODÈLE)
FF200063	SUPPORT MURAL DOUBLE AVEC 2 TUBES NASOFIBROSCOPE PENTAX (PRÉCISER LE MODÈLE)
FF200073	SUPPORT MURAL TRIPLE AVEC 3 TUBES NASOFIBROSCOPE PENTAX (PRÉCISER LE MODÈLE)
FF200062	SUPPORT MURAL SIMPLE AVEC TUBE NASOFIBROSCOPE XION (PRÉCISER LE MODÈLE)
FF200072	SUPPORT MURAL DOUBLE AVEC 2 TUBES NASOFIBROSCOPE XION (PRÉCISER LE MODÈLE)
FF200024	SUPPORT MURAL TRIPLE AVEC 3 TUBES NASOFIBROSCOPE XION (PRÉCISER LE MODÈLE)
60601069	SUPPORT MURAL DOUBLE AVEC 2 TUBES EN VERRE POUR NASOFIBROSCOPE
60601173	TÊTE DE TUBE POUR TUBE DE NASOFIBROSCOPE PENTAX FNL
20000921	TÊTE DE TUBE POUR TUBE DE NASOFIBROSCOPE PENTAX RBS

Référence - Désignation

60601176	TÊTE DE TUBE POUR TUBE DE NASOFIBROSCOPE PENTAX VNL9
60601174	TÊTE DE TUBE POUR TUBE DE NASOFIBROSCOPE PENTAX FNL SUR MEUBLE
60601175	TÊTE DE TUBE POUR TUBE DE NASOFIBROSCOPE PENTAX RBS SUR MEUBLE
60601177	TÊTE DE TUBE POUR TUBE DE NASOFIBROSCOPE PENTAX VNL9 SUR MEUBLE
20001750	TÊTE DE TUBE POUR TUBE DE NASOFIBROSCOPE XION EF-N
20001725	TÊTE DE TUBE POUR TUBE DE NASOFIBROSCOPE XION EV-NC
20002083	TÊTE DE TUBE POUR TUBE DE NASOFIBROSCOPE XION EF-N SUR MEUBLE
20002084	TÊTE DE TUBE POUR TUBE DE NASOFIBROSCOPE XION EV-NC SUR MEUBLE
20002085	TÊTE DE TUBE POUR TUBE D'OPTIQUE RIGIDE POUR MEUBLE
01003275	TUBE SANS SUPPORT POUR OPTIQUE RIGIDE (RAJOUTER REF. 20002085 POUR UN MEUBLE)
FF200041	TUBE AVEC TÊTE POUR NASOFIBROSCOPE PENTAX (PRÉCISER LE MODÈLE)
FF200078	TUBE AVEC TÊTE POUR NASOFIBROSCOPE XION (PRÉCISER LE MODÈLE)
01003274	TUBE SEUL SANS TÊTE

Otoscope vidéo otocam 300

Réf. : 2000I464

- Résolution 752 (H) x 582 (V) pixels
- Facilité d'utilisation remarquable
- Système de chauffage intégré unique diminuant la condensation (41°C)
- Pas de piles rechargeables
- Puissante source lumineuse pour des images nettes
- Appareil léger et portable (320g)
- Logiciel intuitif (informatique non comprise)
- Installation Plug-and-Play sur port USB
- Spéculums avec ou sans élimination du cérumen



Otoscope

Heine Beta 400 LED FO

Réf. : 20001579



- Grossissement de 4,2 X
- Boîtier métal
- LED en HQ avec régulation en continue de la luminosité
- Température de couleur : 3500 K
- Indice de rendu : IRC > 97
- Plusieurs options possibles



Caméras

Caméra de consultation s'adaptant à tous types d'optiques ou de nasofibrosopes

Caméra S181

Réf. : 20000486 - Avec logiciel s-Imaging Lite

Réf. : 20000485 - Avec logiciel s-Imaging -



La caméra S181 se connecte directement sur le port USB 2.0 d'un ordinateur sans boîtier de commande.

- 2 boutons de commande
- Fonction anti-moiré
- Balance des blancs automatique
- Gel d'image ou vidéo
- Connexion / déconnexion à chaud
- Compatible Win XP, 7 et 8



- Focale : 17 mm, type C
- Câble USB : 3 m
- Définition : 500 lignes
- Résolution minimum du moniteur : 1028 x 768
- Réf : 20000842 - Objectif F12 mm -
- Réf : 20000843 - Objectif F17 mm -

Caméra Full HD ORL USB3 avec source LED intégrée

Réf. : 60601248 - Caméra Full HD ORL USB3 avec source LED intégrée

Réf. : 60601251 - Option: logiciel d'acquisition Maestro



La caméra entièrement numérique dédiée à la vidéo d'endoscopie ORL permet d'obtenir des images et vidéos de résolution Full HD (1080p).

Elle est étanche et possède une source LED intégrée permettant l'éclairage de toute optique ORL.

Elle se branche sur le port USB 3 de votre informatique sans nécessiter de boîtier intermédiaire.

Particulièrement légère et maniable, elle possède 3 boutons programmables permettant la capture d'images, la capture de vidéos et le contrôle de la luminosité.

L'objectif de type C permet de clipser tout type de nasofibroscope ou optique rigide ORL.



- **Résolution CCD : 960 x 720 pixels**
- **Taux de rafraîchissement : jusqu'à 25 FPS**
- **Interface : USB 2.0**
- **Compatible Windows 7 à 10 (32 et 64 bits)**
- **Filtre anti-moiré adaptatif inclus**
- **Objectif type C avec clips pour optiques ORL**
- **Bague de mise au point fine**
- **Pédale d'acquisition incluse**
- **Dimensions: 37 x 40 x 67 mm (LxHxP)**
- **Poids : 115 g avec le câble**

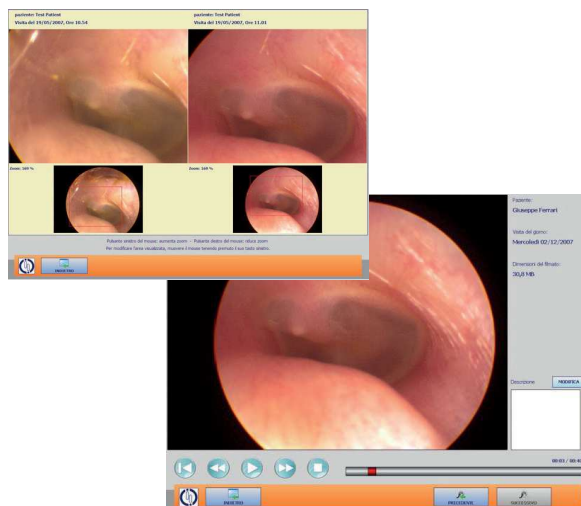

PES Pilot HDpro

Réf. : 2000I805

otopront®



Le PES PILOT HDpro vise à simplifier davantage les examens endoscopiques tout en optimisant la qualité des résultats.

Il s'appuie pour cela sur un écran tactile sans perte de contraste et sur la dernière technologie de capteurs C-MOS Full HD.

Il s'intègre facilement dans le PACS avec sa compatibilité HL7 et DICOM.

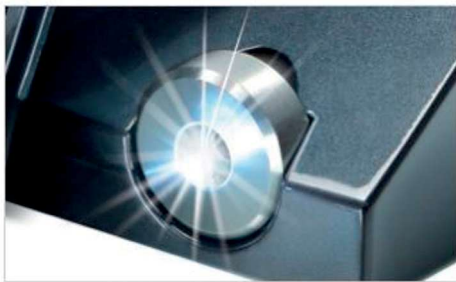

Source de lumière LED Otopront très efficace
Pour des temps d'intervalles très courts.

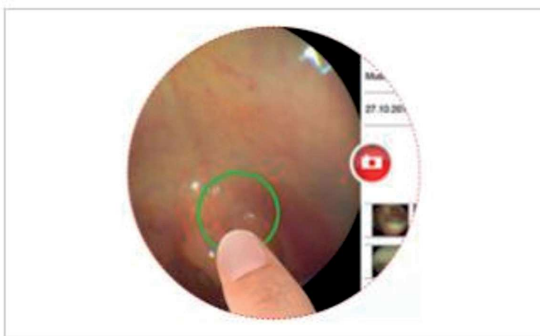

Marqueur d'image
Marquage direct du résultat

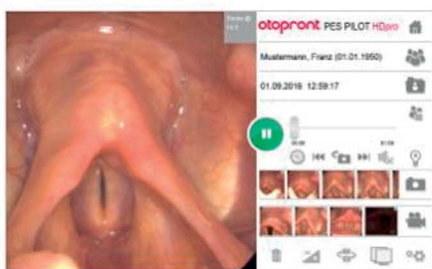

Analyse image par image
Prise de photos



Réf. : 6060I157 - Chariot mobile

Existe aussi en modèle stroboscopique

Logiciel de gestion et de stockage d'images et de vidéos

Réf. : 20000487 - Logiciel s-Imaging

- Logiciel compatible Windows XP, 7 et 8
- Possibilité d'acquisition par pédale USB pour les caméras à sortie numérique
- Version multiposte



Moniteur plat vidéo - Réf. : 01003029

- Moniteur multimédia LED
- Peut servir aussi d'écran PC
- Connexion péritel, S-VHS et composite

- Option support mural :
Réf. : 20000102 - 3 axes
Réf. : 20000103 - 2 axes
Réf. : 20001567 - Modèle Neovo



Moniteur vidéo Led multi-entrées

Réf. : 2000I567

Moniteur LCD Blanc avec glace optique

- Taille 24 pouces
- Signaux pris en charge : S-Video, vidéo composite, VGA, DVI, HDMI, DisplayPort; NTSC, PAL
- Bornes disponibles : DVI-D, VGA - HD, HDMI, S-Vidéo, DisplayPort , BNC (x2) , Audio RCA, Audio jack 3,5 mm, USB
- Résolution : 1920 x 1080
- 2 hauts parleurs intégrés
- Fonctionnalités : Incrustation d'image, filtre en peigne 3D, Rétroéclairage par DEL, technologie NeoV, technologie Anti-Burn-in, EcoSmart Sensor



Écran informatique tactile

Réf. : 2000064I

- Rapidité de travail accrue grâce au mode tactile (zoom, image, recherche etc ...)
- Fonctionne sur port USB
- Taille 23 pouces, 16 : 9
- Résolution 1920 x 1080 pixels
- Temps de réponse 2 ms
- Contraste 80 000/1
- Hauts parleurs intégrés
- Dimensions : 57 x 41 x 22 cm (L x H x P)
- Poids : 8,5 kg



Medicapture

Réf. : 20002097 - Modèle USB 300

Réf. : 20000864 - Modèle USB 200

Réf. : 20000844 - Modèle USB 170



Le MediCap est la solution facile pour prendre des images fixes ou vidéos de vos actes médicaux.

Les images sont enregistrées directement sur une clé USB ou sur un disque dur optionnel. Lorsque l'enregistrement est terminé, il suffit de connecter ce support de données à un ordinateur pour visualiser, archiver, éditer et partager les images.

Les images sont de haute qualité aux formats JPEG, TIFF, PNG et DICOM.

Le modèle USB300 est compatible Full HD (USB, DVI SDI)

Le modèle Medicap USB200 permet de prendre des images fixes et des vidéos (clef USB).

Le modèle Medicap USB170 permet de prendre des images fixes.



Éclairages frontaux



Éclairage frontal LED Microlight

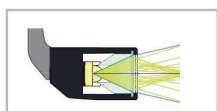

Système traditionnel

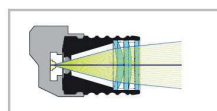

Système à 4 lentilles de précision HEINE

La technologie LED Microlight est une technologie avancée. Elle permet une lumière blanche et homogène, idéale pour les applications ORL.

Il s'agit d'un ensemble compact et léger, ce qui garantit un confort de travail parfait.

Le système optique à lentilles de précision est constitué de quatre lentilles de très haute qualité.

- Intensité lumineuse : 40 000 Lux à une distance de travail de 250 mm
- Température de couleur : 6250 Kelvin
- Durée de vie de la LED : 1W LED pour 50 000 heures d'utilisation
- Poids : 50 g avec S-Frame, 165 g avec Bandeau léger
- Angle d'inclinaison : Ajustable individuellement pour chaque examen
- Temps d'utilisation : 17 heures (avec mPack LL)



Réf. : 20000698 - Led Microlight sur bandeau

- Très léger (165 g)
- Largeur entièrement réglable



Réf. : 20000699 - Led Microlight S-Frame® avec loupes rotatives



- Mêmes caractéristiques mais avec loupes binoculaires rotatives
- Optiques achromatiques avec corrections de couleurs
- Extrêmement légères (51 g) et étanche à l'eau
- Réglage individualisé pour une mise au point parfaite de la distance interpupillaire
- Grand champ de vision et grande profondeur de champ
- Pivotement permettant de retirer complètement de la vue les loupes



Éclairage frontal ML4 LED



Réf. : 2000I407 - Modèle avec alimentation secteur

- 50 000 lux de brillante lumière blanche
- Compact et léger
- Refroidissement totalement silencieux intégré
- Spot lumineux réglable
- Loupe adaptable (option)
- Poids : 336 g



Réf. : 2000I408 - Modèle autonome sans fil

Réf. : 2000I407 - Reprend les caractéristiques du modèle

- Chargeur secteur de batterie fourni
- Grande autonomie avec liberté de mouvement totale
- Batterie à recharge intelligente technologie lithium polymères
- Répartition équilibrée du poids de la batterie 
- Loupe adaptable (option)



Réf. : 50000090 - Support mural de recharge

- Support du casque et station de recharge d'une deuxième batterie (optionnelle)
- Recharge le casque posé sur le support





Réf. : 20000473 - Batterie supplémentaire -



Réf. : 20000133 - Bandeau frontal avec loupes binoculaires seules

- Modèle sans lumière
- Grossissement 2,3 x
- Distance de travail 340 mm
- Poids : 46 g
- Malette fournie



Réf. : 20000132 - Loupes binoculaires relevables pour miroir Led

Réf. : 20000851 - Lunettes de protection

- Optique HR distance de travail 340 mm
- Grossissement 2,5 x
- Poids : 46 g
- Pivote vers le haut pour dégager la vue
- Vue protégée
- Verre achromatique



LED HEINE
LED NOW IN HEINE QUALITY.



Options

Réf. : 20001409 - Miroir led avec 2 batteries et chargeur mural

Réf. : 50000089 - Batterie li-ion

Réf. : 50000043 - Support de recharge pour batterie li-ion



Réf. : 01003224 - Éclairage frontal LF

- Se connecte sur un générateur de lumière froide (non inclus)
- Câble de lumière froide de longueur 3 m
- Compatible avec les loupes binoculaires



Autres miroirs

Réf. : 01003143 - Miroir Clar verre autonome boîtier incorporé

Accessoires

Réf. : 01003260 - Cordon 2m pour transformateur miroir chardon

Réf. : 01003259 - Cordon 2m pour transformateur miroir clar

Réf. : 01003145 - Glace en verre pour miroir clar

Réf. : 01003144 - Ampoule clar 6v (transformateur spengler)

Réf. : 20000045 - Générateur de miroir de clar en coffret

Générateur à LED

Réf. : 20000701 - Générateur UBILED ORL



Ce générateur de lumière LED est un concentré de performances dans un design séduisant et compact.

L'intensité lumineuse peut être réglée et il dispose d'un système automatique anti-aveuglement.

Caractéristiques techniques :

- **Puissance 30 W équivalente à une lampe 100 watts xénon**
- **Durée de vie de la LED de 50 000 heures**
- **Température de couleur > à 4500 °K**
- **Intensité lumineuse : jusqu'à 120 000 lux**
- **Adaptateur de sortie : Storz**
- **Mode pause avec mémorisation de l'intensité**
- **Dimensions : 180 x 95 x 35 mm**
- **Transformateur 220 V / 12 V fourni**

Réf. : 60601123 - Modèle à une sortie (standard au choix)

Réf. : 60601121 - Modèle multi-nez avec 4 standards



Ce générateur LED est un modèle délivrant un éclairage de 50 W.



Réf. : 20000098 - Cable de Lumière froide

Bistouris électriques bipolaires

Surtron I60 w Flash HF

Réf. : 20000525

- Radiofréquence (haute fréquence : 4 Mhz)
- Mode monopolaire et bipolaire (cut, blend & coag)
- Permet d'effectuer des interventions en toute précision grâce à une durée d'émission programmable
- Puissance maximum : 160 W

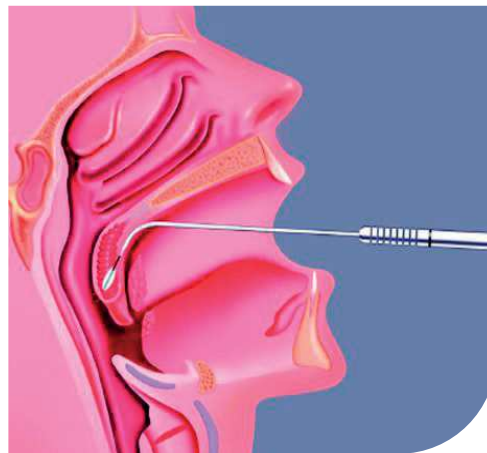
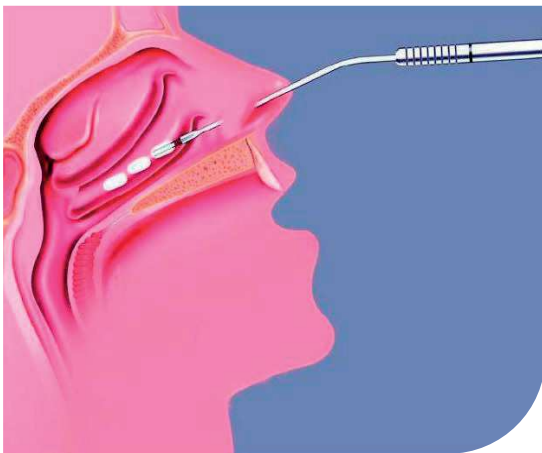

- Compatible avec les électrodes radiofréquences pour les cornets et voile du palais
- Fourni avec 10 électrodes monopolaires stérilisables, une pédale et une plaque neutre
- Dimensions : 37 x 15 x 32 cm (L x H x P)
- Poids : 6 kg



Surtron 160W

Réf. : 41506108

- Monopolaire et bipolaire
- Puissance maximum : 160 W
- Allie sécurité et ergonomie
- Simple d'utilisation
- Recommandé en ORL
- Poids : 5 kg

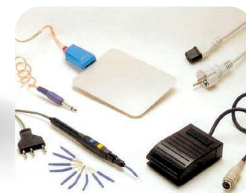

- Fourni avec 10 électrodes monopolaires stérilisables, une pédale et une plaque neutre
- Dimensions : 26 x 11 x 29 cm (L x H x P)

Surtron 80W

Réf. : 20000497

- Monopolaire et bipolaire
- Puissance maximum : 80 W
- Allie sécurité et ergonomie
- Simple d'utilisation
- Recommandé en dermatologie
- Poids : 5 kg

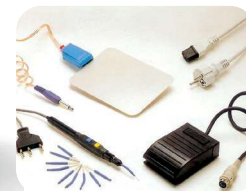

- Fourni avec 10 électrodes monopolaires stérilisables, une pédale et une plaque neutre
- Dimensions : 26 x 11 x 29 cm (L x H x P)

Accessoires

- 41506102** ADAPTATEUR POUR CABLE BIPOLAIRE SURTRON
- 20001921** ADAPTATEUR POUR CABLE BIPOLAIRE SURTRON NOUVEAU MODÈLE
- 41506105** CABLE BIPOLAIRE POUR BISTOURI SURTRON
- 20001922** CABLE BIPOLAIRE POUR BISTOURI SURTRON NOUVEAU MODÈLE
- 20000990** CABLE BIPOLAIRE POUR BISTOURI SURTRON (AUTOCLAVABLE 134°C - 18 min.)
- 20002081** ÉLECTRODE AUTOCLAVABLE RADIOFRÉQUENCE POUR AMYGDALES (134°C, 10MIN.)
- 20000144** ÉLECTRODE AUTOCLAVABLE RADIOFRÉQUENCE POUR CORNETS (134°C, 10MIN.)
- 20000145** ÉLECTRODE AUTOCLAVABLE RADIOFRÉQUENCE POUR VOILE DU PALAIS (134°C, 10MIN.)
- 20000557** ÉLECTRODE MONOPOLAIRE AUTOCLAVABLE BOULE 14CM DIAM 3MM POUR SURTRON
- 20001965** PÉDALE DE COMMANDE POUR BISTOURI BIPOLAIRE SURTRON
- 20000995** PINCE BIPOLAIRE COAGULATION BAÏONNETTE 18 CM
POINTE 1 MM POUR SURTRON (134°C - 18 min.)
- 20001294** PINCE BIPOLAIRE COAGULATION BAÏONNETTE 20 CM
POINTE 2 MM POUR SURTRON (134°C - 18 min.)
- 20000996** PINCE BIPOLAIRE COAGULATION COUDÉE 18 CM
POINTE 1 MM POUR SURTRON (134°C - 18 min.)
- 20001327** PINCE BIPOLAIRE COAGULATION DROITE 20 CM POINTE 2 MM POUR SURTRON (134°C - 18 min.)
- 20001983** PORTE-ÉLECTRODE MONOPOLAIRE RÉUTILISABLE POUR SURTRON



Laser à diode

Hyper Diode 980

Réf. : 2000I936

Le laser Hyper Diode 980 est le laser idéal pour la petite chirurgie en cabinet ORL ou au bloc opératoire.

Il peut délivrer une puissance allant jusqu'à 30 Watts assurant une grande souplesse de fonctionnement au quotidien.

Sa longueur d'onde de fonctionnement est de 980 nm, ce qui représente un double avantage :

- Une absorption plus élevée de l'eau pour améliorer l'évaporation des tissus mous.
- Dix fois plus qu'un laser de longueur d'onde 808 nm et quatre fois plus qu'un laser de 1064 nm.
- Une absorption élevée de l'hémoglobine pour obtenir une coagulation sans brûlure ainsi qu'une excellente hémostase.

Le laser Hyper Diode 980 est livré avec deux paires de lunettes de protection ainsi qu'une valise de transport.



Laser dédié au cabinet et au bloc ORL

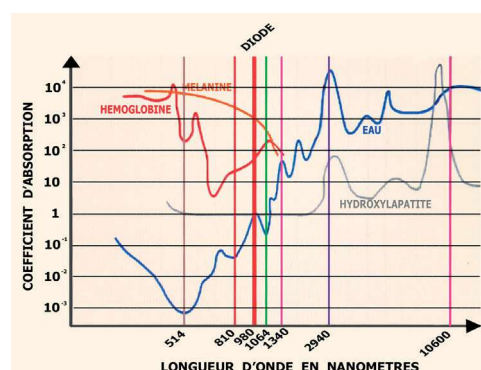

- Longueur d'onde : 980 nm
- Puissance maximum : 30 W
- Modes disponibles : Continu, impulsion unique, pulsé
- Fréquence de répétition : de 0,2 Hz jusqu'à 4 000 Hz
- Durée d'impulsions : de 125 μ s jusqu'à 99,9 s
- Délivrance du faisceau par fibre optique et poignée spécialisée ORL
- Tailles des fibres laser : 200, 300, 400, 550, 600 et 800 μ m
- Taille du spot d'émission : de 0,8 à 6 mm, 25 mm et 50 mm
- Caractéristique du faisceau : Rouge ajustable < 4 mW à 635nm (classe 3R)
- Courant : 115 - 230 V, 50 - 60 Hz, 2.6 - 1.2A
- Dimensions (L x P x H) : 36 cm x 33 cm x 18,5 cm
- Poids : 13 kg

Aspirateur

Aspirateur ORL C36I

Réf. : 20000321

Réf. : 20000517 - Fourni avec bocal 3L

- Dépression max. : 91 kPa
- Débit pompe : 36 ± 4 litres/min
- Dimensions : 24 x 33 x 36 cm (L x H x P)



En option :

Réf. : 20000476 - Pédale de déclenchement

Réf. : 50000082 - Filtre bactériologique jetable (par 10)



Autres modèles :

Aspirateur C36I

Réf. : 20001764

- Pré-équipé pour flacons à usage unique

Aspirateur C45I

Réf. : 20001723

- Dépression max. : 91 kPa
- Débit pompe : 45 litres / min
- Flacon 3L



Aspirateur ORL C26I

Réf. 20000475

Réf. : 20000475 - Modèle Bocal I litre sans pédale

Réf. : 200006II - Modèle Bocal jetable sans pédale



- Dépression max. : 78 kPa
- Débit pompe : 26 litres / min
- Réf. : 20000476 - Pédale de déclenchement (en option)
- Réf. : 50000082 - Filtre bactériologique jetable (par 10)
- Réf. : 20000775 - Poche à usage unique 1 L (par 50)
- Dimensions : 25 x 26 x 18 cm (L x H x P)
- Poids : 3,5 kg

Consommables

Réf. : 6060II48 - Bocal I litre pour c26I

Réf. : 50000035 - Filtre pour aspirateur

Réf. : 0I003263 - Tuyau aspirateur orl (le m)

Seringue IT

Seringue à eau chaude | température

Réf. : 01003262

- Puissance de chauffe 200 W
- Cuve étanche tout inox
- Réchauffement de l'eau par une résistance étanche
- Réglage de la température de 20°C à 40°C par un thermostat
- Protection IP 42
- Livrée avec support mural inox



Accessoires

Réf. : 01003266 - Canule pour seringue à eau | température

Réf. : 01003348 - Poignée de seringue à eau | température avec tuyau

Consommables

Réf. : 20000093 - Embout silicone seringue à eau (sachet de 30)

Négatoscopes

Négatoscope rhéostat

Réf. : 01003071 - 36x43 cm -

Réf. : 01003072 - 72x43 cm -

Réf. : 20001276 - 72x42 cm,
extra plat et éclairage LED



Cabines audiométriques

Réf. : 20000610



BOËT STOPSON
MÉDICAL

**Amplifon distribue
les cabines Boët Stopson,
initialement IAC
Boët Stopson France.**



- Depuis 1949, plus de 40 000 cabines ont été conçues et fabriquées pour des hôpitaux, des cliniques, des universités, des écoles, des laboratoires et des centres médicaux partout dans le monde.
- Le service clé en main d'Amplifon a été mis au point pour répondre aux normes internationales qui réglementent la conception et la construction d'équipements permettant d'effectuer des tests audiométriques.
- Amplifon s'engage sur la conception réalisée par Boët Stopson, le choix et l'installation des équipements de ventilation et de climatisation, assurant ainsi que les normes acoustiques (niveaux de bruit ambiant) sont respectées. Le service clé en main d'Amplifon comprend également le design et la décoration.
- L'installation de l'éclairage, l'électricité, les systèmes d'alarme incendie et les systèmes d'appel patient / infirmière font partie des prestations.

En choisissant des installations audiométriques par Amplifon, vous bénéficierez de nombreux avantages :

- Les composants sont testés en laboratoire et en situation
- Gamme de cabines standard mais également sur-mesure
- Des performances « modulables » (performances acoustiques, coefficients d'absorption, temps de réverbération)
- Les installations peuvent être adaptées afin de servir pour d'autres procédures de dépistage telles que des examens radiologiques, des explorations fonctionnelles respiratoires, des contrôles dermatologiques ainsi que des tests de la vue...
- Un environnement de travail agréable pour les praticiens comme pour les patients
- Une construction modulaire qui permet de démonter et de remonter les structures ailleurs, si nécessaire, sans perte de performances acoustiques
- Des intérieurs de grande qualité avec possibilité de personnaliser les couleurs et les finitions
- Une conception flexible pour s'adapter à vos besoins particuliers
- Construction simple et double parois
- Matériaux traités contre le feu
- Solutions clés en main (études, installation, réception acoustique)
- Une parfaite intégration avec votre matériel audiométrique, champ libre, ROC, etc...



BOËT STOPSON
MÉDICAL



L'ensemble de nos cabines audiométriques permettent de respecter les normes suivantes :

- Conformité avec la norme ISO 6183 : 1983
- Conformité avec la norme ISO 8253-3 : 2012
- Conformité avec le décret 85.590 du 10/06/85 fixant les conditions d'aménagement du local réservé à l'activité d'audioprothésiste



Nos solutions intègrent généralement les composants suivants (autres options disponibles sur demande) :

- Plafond et parois en panneaux acoustiques hautes performances
 - Plancher anti vibratile dimensionné pour limiter au maximum la propagation des vibrations (hauteur minimum 50 mm)
 - Bloc porte acoustique reposant sur des charnières à rampe hélicoïdales et équipé de joints magnétiques (largeur au choix)
 - Système de ventilation acoustiquement neutre (entièrement autonome ou raccordé à la VMC du bâtiment)
 - Vitrage acoustique haute performance (dimensions au choix)
- Panneau de connexion permettant l'interface du matériel entre l'intérieur et l'extérieur de la cabine (autres types de connexions disponibles)
 - Système d'éclairage LED
 - Prises électriques et prises RJ 45 (autres types de connexions disponibles)
 - L'ensemble revêtu d'une peinture poudre polyester (Teinte RAL au choix)
 - Rampe d'accès pour les personnes à mobilité réduite



Cabines individuelle A1000

Réf. : 01503000

La cabine Standard Audio 1500 permet aux médecins ORL d'obtenir un environnement acoustique maîtrisé dans lequel les tests d'audition peuvent être réalisés efficacement, à un coût réduit, en conformité avec la norme ISO 8253-1: 2010.

Elle est équipée de :

- son propre système de ventilation
- d'un éclairage
- d'un panneau de connexions pour le raccordement de l'audiomètre
- d'un plancher intérieur antistatique

Construction

Constituée de panneaux StopSon de 53 mm d'épaisseur. Surfaces extérieures en acier galvanisé. Surfaces intérieures en acier galvanisé perforé.

Porte

Porte StopSon de chez Boët StopSon. Clair de passage : Largeur 894 mm x Hauteur 2 000 mm. Des joints magnétiques à ajustement automatique garantissent l'étanchéité acoustique de la porte ainsi qu'une parfaite sécurité pour les utilisateurs. La porte peut être fournie avec une poignée à droite ou à gauche.

Vitrage acoustique

Double vitrage composé de vitres feuilletées d'une épaisseur de 6 mm. Installées dans un cadre aluminium. Vitrage de 600 mm de large x 750 mm de haut. La partie inférieure du vitrage acoustique est équipée d'une zone dépolie.

Ventilation

Le panneau de plafond comprend un module intégré « Cool Air » de 12 volts permettant une ventilation forcée silencieuse.

Panneau de connexions

Le panneau de connexions encastré est entièrement pré-câblé. Il comprend 9 prises jack de 6,4 mm, 3 pôles et 1 port USB.

Éclairage et Électricité

Trois lampes LED 12 volts sans entretien, encastrées dans le plafond. Un câble de raccordement de 3 m équipé d'une prise de 12 Volts est fourni pour le branchement de la cabine au réseau électrique de 220 / 240 Volts.

Peinture de finition

Peinture poudre polyester RAL 9010 mat en extérieur et intérieur.

Autre version

- Dimensions extérieures : 1 000 (L) x 1 069 (P) x 2 253 (H) mm
- Dimensions intérieures : 894 (L) x 948 (P) x 2 000 (H) mm
- Poids net : 350 Kg / Poids brut : 400 kg
- Réf. 20001865 - Existe en version A1500 :



	L (mm)	P (mm)	H (mm)
Dimensions extérieures	827	990	1945
Dimensions intérieures	604	860	1680



Logiciel de gestion de cabinet ORL FISIMED

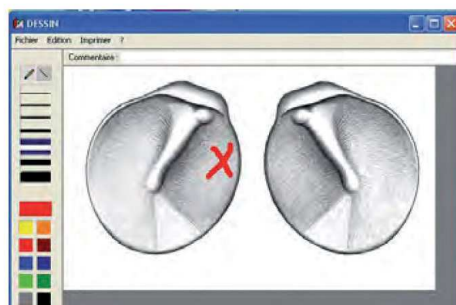
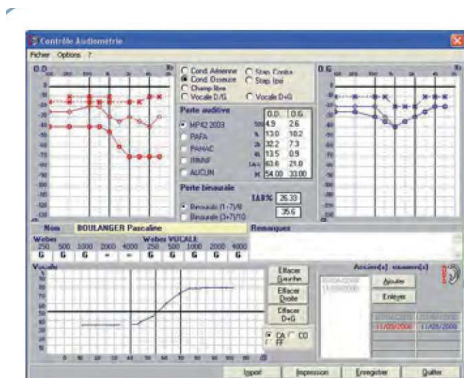

Monoposte ou en réseau

Avec l'arrivée de la carte Vitale, l'informatisation du fichier médical est devenue nécessaire. Le rôle d'un logiciel de gestion de cabinet est de faciliter l'ensemble des manipulations administratives du praticien, le temps d'une consultation devant être consacré au patient et non à un ordinateur. Compatible de Windows XP à Windows 10.

Le logiciel FISIMED ORL est le fruit d'une collaboration entre FISI, spécialiste de l'informatique médicale, et Amplifon, qui, en apportant sa connaissance de la consultation ORL a permis de créer un environnement totalement adapté aux besoins du praticien.

Il offre la possibilité de regrouper dans le dossier patient les examens audiométriques, tympanométriques, les photos, les résultats scannés...

FISIMED version light est un programme vous permettant de gérer uniquement l'audiométrie et l'impédancemétrie

NOUS CONSULTER POUR LA COMPATIBILITÉ AVEC LES APPAREILS

Le logiciel FISIMED se veut à la fois complet, simple et rapide d'utilisation. Pour cela, le praticien dispose d'aides à la saisie sous diverses formes, telles que les listes à incrémentation automatique et de nombreux utilitaires permettant d'automatiser les tâches répétitives :

- **Consultations types**
- **Ordonnances types**
- **Certificats types**
- **Courriers types**
- **Compte-rendus opératoires types...**
- **Le logiciel est compatible avec une reconnaissance Vocale.**

Modules Fisimed en option

Lien Vidal® : FISIMED est livré avec sa propre base, mais il est possible de la modifier ou de la compléter grâce au lien Vidal, qui offre un accès direct vers la base informatique du Vidal. Cet accès permet de rechercher un médicament, de visualiser les informations s'y rapportant ou de demander une détection des interactions médicamenteuses.

Module audiométrie : Le module permet d'être lié à un audiomètre informatisé et d'importer directement les courbes. Nous consulter pour la compatibilité avec votre appareil.

Module impédancemétrie : Ce module permet au praticien de transférer instantanément tous les résultats ou une partie des résultats de son examen sur un écran dédié. Nous consulter pour la compatibilité avec votre appareil.

Module vidéo : En ajoutant une caméra telle que la CA3, le praticien peut intégrer des images dans la fiche du patient, archiver ces images, enregistrer des séquences vidéo, retoucher et annoter les images enregistrées.

Module masque de saisie : Le masque de saisie s'intègre à la consultation automatisant ainsi le côté rédactionnel.

Module import : Le module import permet d'intégrer vos documents scannés (résultats d'exploration fonctionnelle, résultats de laboratoire, courriers divers...) à la fiche patient.

Module de gestion comptable ag2035® : Destiné aux praticiens désireux d'avoir une gestion comptable informatisée.

Télétransmission

Avec le logiciel Transcam, vos feuilles de soins électroniques sont télétransmises de votre PC jusqu'aux caisses via un opérateur de services pour un remboursement plus rapide.



Décontamination & Protection ORL

Sélection des produits participants à la protection du praticien et son patient dans le cadre d'une consultation ORL



- Autoclaves
- Décontamination à froid
- Accessoires de protection

Autoclaves

Autoclave de classe B

Réf. : 2000I924 - Autoclave E8 24 Litres

Réf. : 6060I144 - Autoclave E9 Med 18 Litres

Réf. : 6060I231 - Autoclave E6 Med 18 Litres



- Autoclave à vapeur de dernière génération pour la stérilisation des instruments et matériels invasifs
- Stérilisation très rapide sans risque pour l'instrumentation
- Fourni avec porte plateau en acier inoxydable et 4 plateaux
- Port série pour imprimante externe et boîtier mémoire externe
- Imprimante intégrée ou enregistrement sur carte SD

- Vide fractionné
- Réservoir d'eau et réservoir d'eaux usées intégrés
- Large écran d'affichage en français
- Évacuation sur réseau d'eau possible
- Dimensions : 45 (L) x 61 (P) x 44,5 (H) cm
- Poids : 41 kg
- Garantie sur site 2 ans ou 1 500 cycles



Options

- Déminéralisateur avec support mural, possibilité de branchement direct sur le réseau d'eau, dimensions : 32 (L) x 18 (P) x 41 (H) cm
Réf. 20000111
- Distillateur Aquadist sur robinet - Réf. 20001290

Consommables et Accessoires

- 20000734 BANDETTES TEST CYCLE PRION POUR AUTOCLAVE (BOÎTE DE 250)
- 30100019 BOÎTE AUTOCLAVABLE 134 °C POUR OPTIQUES 29 X 8 X 5 (CM)
- 20000733 ENTRETIEN AUTOCLAVE E9 POUR 1 000 CYCLES ou 2 ANS (AVEC M.O.+ DÉPLACEMENT, HORS PANNE MAJEUR.)
- 20000493 FILTRE BACTÉRIOLOGIQUE POUR AUTOCLAVE
- 20001645 IMPRIMANTE INTERNE PRINT SET1 (ROULEAU THERMIQUE) POUR AUTOCLAVE E8 OU E9
- 20001646 IMPRIMANTE INTERNE PRINT SET2 (ÉTIQUETTES AUTOCOLLANTES) POUR AUTOCLAVE E8 OU E9
- FF200034 KIT ENTRETIEN AUTOCLAVE EURONDA 500 CYCLES (HORS MO ET DÉPLACEMENT)
- 20001975 MODULE E-WIFI (COMPATIBLE WINDOWS, ANDROID ET IOS) POUR AUTOCLAVE E8 OU E9
- 20001876 PANIER DE STÉRILISATION AVEC FIX. POUR 2 OPTIQUES LONG 140 À 200 MM (DIM EXT: 273 x 84 x 41)
- 20001877 PANIER DE STÉRILISATION AVEC FIXATIONS POUR 2 OPTIQUES + 1 CABLE LF (DIM EXT: 500 x 132 x 41)
- 50000052 PAPIER THERMIQUE EN ROULEAU POUR AUTOCLAVE ANCIEN MODÈLE PRATIKA B16
- 20000460 RESINES DÉMINÉRALISATEUR MURAL POUR AUTOCLAVE (LOT DE 2)
- 20000435 ROULEAUX POUR AUTOCLAVE E9 MED (PAR 10)
- 20001360 ROULEAUX DE STÉRILISATION À SOUDER LARGEUR 10 cm (par 4)
- 20001361 ROULEAUX DE STÉRILISATION À SOUDER LARGEUR 20 cm (par 2)
- 20001362 ROULEAUX DE STÉRILISATION À SOUDER LARGEUR 30 cm (à l'unité)
- 50000060 SACHETS DE STÉRILISATION AUTOCOLLANTS 9 X 25 CM (9 BOÎTES DE 200)
- 50000049 SACHETS DE STÉRILISATION AUTOCOLLANTS 14 X 26 CM (6 BOÎTES DE 200)
- 50000045 SACHETS DE STÉRILISATION AUTOCOLLANTS 19 X 33 CM (5 BOÎTES DE 200)

Décontamination à froid

Anioxyde 1000 avec activateur

Réf. : 20001607 - Lot de 8 Bidons de 5 litres

Réf. : 20000470 - Bandelettes de contrôle (boite de 50)

Désinfection de haut niveau du matériel endoscopique et autre matériel thermosensible, acide per-acétique

- **Alternative au glutaraldéhyde**
- **Solution prête à l'emploi après activation**
- **Temps de trempage très court : à partir de 5 minutes (voir notice)**



Bac de décontamination 3 L

Réf. : 02004087

Bac à ultrasons 3,5 L

Réf. : 20000142

- **Contrôleur LED rétro-éclairé**
- **Chauffage de 30 à 60°C**
- **Durée : de 10 à 40 minutes**
- **Dimensions : 32 x 17 x 24 cm (L x P x H)**



Anios clean excel D

Réf. : 20001425 - Bidon de 1 litre

Nettoyage et pré-désinfection de l'instrumentation médico-chirurgicale, des dispositifs médicaux, des instruments thermosensibles et du matériel d'endoscopie.

- **Association originale de principes actifs en synergie**
- **Haut niveau de détergence démontré**
- **Actif sur BMR et BHR**
- **Efficace même en eau dure**
- **Non corrosif, compatible avec un large panel de matériaux**



Manugel

Réf. : 41506141 - Bidon de 1 litres

Réf. : 41506183 - Support mural

Gel antiseptique hydroalcoolique pour la peau saine. Actif contre les virus H1N1 et H5N1.

Manugel est le résultat d'un équilibre entre une efficacité antiseptique à spectre large et une tolérance cutanée. La forme galénique gel allie la facilité d'utilisation aux effets adoucissant et hydratant.

Sachets de stérilisation autocollants

Réf. : 50000060 - Sachets de stérilisation autocollants 9 x 25 cm (9 boîtes de 200)

Réf. : 50000049 - Sachets de stérilisation autocollants 14 x 26 cm (6 boîtes de 200)

Réf. : 50000045 - Sachets de stérilisation autocollants 19 x 33 cm (5 boîtes de 200)

Steranios 2%

Réf. : 41506147 - Bidon de 5 litres -

Réf. : 60601160 - Bidon de 2 litres -

Réf. : 20001289 - Bandelettes de contrôle

Désinfectant à froid des instruments et endoscopes.

- **Simple : pas d'activateur, pH neutre**
- **Efficace : bactéricide, fongicide, virucide et sporicidie**
- **Prêt à l'emploi**



Thermosoudeuse

Réf. : 20000140 - Soudure 12 cm

Réf. : 50000047 - Sachets de stérilisation à souder 7,5 x 25 cm (longueur 200)

Réf. : 50000046 - Sachets de stérilisation à souder 10 x 25 cm (longueur 200)



Accessoires de protection

Bonnette pour écouteur d'audiomètre



Réf. : 60601161 - Bonnette jetable pour écouteur (boîte de 100 paires)

Diffuseur Aérosept Ultra 150

Atomiseur autonome et entièrement automatique destiné à la désinfection des surfaces et du matériel médical préalablement nettoyés. Capacités de traitement : salle de 30 à 150 m³

Caractéristiques techniques :

- Capacité de la réserve : bidon de 2L
- Débit nominal : env. 0,7 L / heure
- Poids à vide : 9 Kg
- Dimensions : 400 H x 200 L x 500 P MM
- Alimentation : 100-240 V (±10%) - 32 W



S'utilise avec ASEPTANIOS AD 2L

Deux modes de fonctionnements possibles : manuel (pour un accès aux informations essentielles) ou connecté à une tablette ou smartphone pour un accès à toutes les options.

- **Traçabilité sur support numérique**
- **Nouvelle technique brevetée : atomiseur ultrasonique**
- **Nouvelle technologie sans compresseur d'air**
- **Simplicité d'utilisation**
- **Simplicité d'entretien (accès à la pompe facilité)**
- **Pratique, ergonomique et portable**

Accessoires de protection

Distributeur de gel hydroalcoolique HUGO

Réf. : 60601155 - Modèle sur pied avec commande manuelle pour flacon 500 ml

L'hygiène pour les yeux : H.U.G.O. est le distributeur de désinfectant qui trouve sa place, mince et de forme parfaite -un accroche-regard, qui incite les gens à se désinfecter les mains mieux que tout autre distributeur.

Matériaux naturels issus d'une production durable, pièce par pièce incomparable avec une surface placage en chêne sur noyau de hêtre, vernis transparent et propriétés de protection contre le feu B1.

Le H.U.G.O. avec commande manuelle, peut être rempli avec des produits standardisés (500 ml de désinfectant).

Caractéristiques

- Réglable à 0,8 ml, 1,2 ml ou 1,8 ml par pression
- Distributeur et pompe sont autoclavable
- Dimensions : H x L x P 135 x 35 x 25 cm
- Poids : 11,9 kg
- Livré entièrement monté



Accessoires de protection

Lingettes Quick Wipes Anios

Lingettes imprégnées d'une solution désinfectante à action rapide pour les surfaces et les dispositifs médicaux non immergeables et non invasifs, préalablement nettoyés et résistants à l'alcool.

Large spectre d'activité en 30 secondes. Formulation sans aldéhyde, sans colorant.

Virus : Selon EN 14476 Adenovirus, HIV-1, PRV (virus modèle HBV), BVDV (virus modèle HCV), Vaccinia virus, Herpesvirus, Coronavirus, Rotavirus, Influenza virus A (H1N1), Calicivirus Felin, MNV.

Ref. : 6060I047 - Boîte de 120 lingettes. Vendue à l'unité



Nettoyant de surface

Mousse détergente désinfectante, destinée au nettoyage et à la désinfection des surfaces, des structures externes des équipements (respirateurs, générateurs d'hémodialyse...) et des dispositifs médicaux non immergeables et non invasifs.

Virus :

EN 14476 : Adénovirus, Norovirus Murin, selon EN 14476 : PRV (virus modèle de HBV), BVDV (virus modèle de HCV), Vaccinia virus, Rotavirus, Polyomavirus SV40, Coronavirus, HSV et HIV-1.

Produit biocide, à utiliser avec précaution. Avant toute utilisation, lisez l'étiquette et les informations concernant le produit. Dangereux, respectez les précautions d'emploi.

Ref. : 6060I050 - Flacon de 250 ml.
(Conditionnement I carton de 12 flacons)

Ref. : 6060I051 - Flacon de 750 ml.
(Conditionnement I carton de 12 flacons)



Instrumentation de consultation

Instrumentations à usage unique

Abaisse langue

Ref. : 20001831 - Abaisse langue en bois.

Conditionnement : boîte de 100 pièces



Ref. : 60601006 - Abaisse langue adulte et pédiatrique stérile en plastique. Sans latex ni PVC.

Conditionnement : boîte de 90 pièces



Canules aspiratrices otologiques

Longueur de 60 à 70 mm. Chaque canule est dans en emballage stérile

Conditionnement : boîte de 50 canules à usage unique

Ref. : 20000614 - Canule d'oreille diamètre 0,4 mm (gris)

Ref. : 20000615 - Canule d'oreille diamètre 0,7 mm (noir)

Ref. : 20000516 - Canule d'oreille diamètre 1 mm (beige)

Ref. : 20000616 - Canule d'oreille diamètre 1,4 mm (rouge)

Ref. : 20000617 - Canule d'oreille diamètre 2,1 mm (verte)



Canules aspiratrices nasales

Conditionnement : boîte de 50 canules à usage unique

Ref. : 60601032 - Canule nasale diamètre 4 mm -longueur 100 mm



Instrumentations à usage unique

Curette auriculaire

Ref. : 6060I021 - Curette d'oreille Earway Pro taille S 4,2 mm (boîte de 25)

Ref. : 6060I022 - Curette d'oreille Earway Pro taille M 5,4 mm (boîte de 25)



Ref. : 6060I023 - Curette d'oreille avec double extrémités cuillère et boucle (boîte de 10)



Ref. : 6060I024 - Curette d'oreille blanche avec extrémité boucle 4 mm (boîte de 50)

Ref. : 6060I025 - Curette d'oreille bleue avec extrémité cuillère 2 mm (boîte de 50)

Ref. : 6060I026 - Curette d'oreille jaune avec extrémité cuillère 4 mm (boîte de 50)

Ref. : 6060I027 - Curette d'oreille verte avec extrémité arrondie 3 mm (boîte de 50)

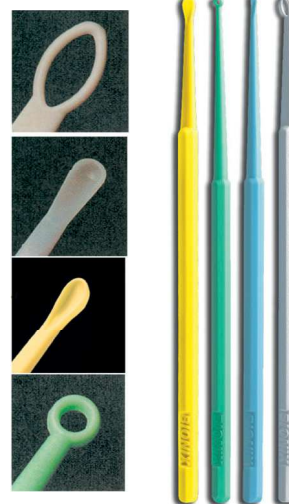

Kit stérile ORL

Ref. : 6060I018 - 1 boîte contenant 25 kits stériles à usage unique

Chaque kit stérile comprend :

- 1 spéculum Hartmann jetable
- 1 abaisse-langue plastique
- 2 spéculums Le Mee (adulte et enfant)



Instrumentations à usage unique

Micro-pince d'oreille

Ref. : 60601020 - Micro-pince d'oreille modèle alligator

Conditionnement : boîte de 10



Spéculum Le Mee

Ref. : 22802315 - Spéculum Le Mee diamètre 3 mm
(boîte de 200)

Ref. : 22802318 - Spéculum Le Mee diamètre 4 mm
(boîte de 200)

Ref. : 2280232 - Spéculum Le Mee diamètre 5 mm
(boîte de 200)



Spéculum minifibralux

Ref. : 01003149 - Spéculum minifibralux diamètre 2,5 mm
(boîte de 100)

Ref. : 01003150 - Spéculum minifibralux diamètre 2,5 mm
(boîte de 100)



Instrumentations à usage unique

Spéculum pour otoscope

Accessoires

20001430 Spéculum kleenspec pédiatrique 2,5 mm pour otoscope mural (boîte de 850)

20001431 Speculum kleenspec pédiatrique 4,25 mm pour otoscope mural (boîte de 850)

20000678 Speculum pour video-otoscope avec ecran LCD Spengler (boîte de 500)

20001736 Speculum pour video-otoscope sans fil FIREFLY (boîte de 192)

20001851 Speculums 3 mm pour video-otoscope OTOCAM 300 et XION (boîte de 12)

Instrumentation et petit matériel

Abaisse-langues

Ref. : 01003115 - Abaisse-langue doyen adulte

Ref. : 01003116 - Abaisse-langue doyen enfant



Ref. : 20001831 - Abaisse-langue en bois



Aérateurs

Ref. : 20000339 - Aérateur Shah adulte avec fil (boîte de 5)

Ref. : 20000340 - Aérateur Shah adulte sans fil (boîte de 25)

Ref. : 20000341 - Aérateur Shah adulte sans fil (boîte de 5)

Ref. : 20000342 - Aérateur Shah pédiatrique (boîte de 5)

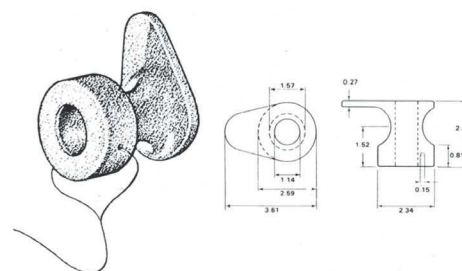

Ref. : 20000354 - Aérateur T-tube long 6 mm (boîte de 10)



Aiguilles paracentèse

Ref. : 01003108 - Aiguille paracentèse adulte

Ref. : 01003109 - Aiguille paracentèse enfant

Ref. : 01003110 - Aiguille paracentèse nourrisson



Anses

Ref. : 01793201 - Anse Billeau - 16,5 cm



Ref. : 01950813 - Anse Snellen striée courbe



Canules

Ref. : 01003285 - Canule autoclavable

Ref. : 01003284 - Canule pompe à salive

Canules aspiratrices autoclavables et malléables

Ref. : 05007522 - Canule aspiratrice malléable 90 x 0,7 mm

Ref. : 05007525 - Canule aspiratrice malléable 90 x 1 mm

Ref. : 05007526 - Canule aspiratrice malléable 90 x 1,2 mm

Ref. : 05007527 - Canule aspiratrice malléable 90 x 1,5 mm

Ref. : 05007529 - Canule aspiratrice malléable 90 x 2 mm

Ref. : 05007530 - Canule aspiratrice malléable 90 x 2,2 mm

Ref. : 05007637 - Canule aspiratrice malléable 90 x 2,5 mm

Ref. : 05007531 - Canule aspiratrice malléable 90 x 3 mm

Ref. : 20001804 - Canule aspiratrice malléable 90 x 4 mm



Canules aspiratrices à usage unique

Conditionnement : 25 canules par boîte

Ref. : 20000616 - Canule aspiratrice à usage unique 1,4 mm

Ref. : 2000061A - Canule aspiratrice à usage unique 1,7 mm

Ref. : 2000061B - Canule aspiratrice a usage unique 1,9 mm

Ref. : 2000061C - Canule aspiratrice a usage unique 2,2 mm

Ref. : 2000061D - Canule aspiratrice a usage unique 2,7 mm



Chauffe-miroirs

Ref. : 01003135 - Chauffe-miroir électrique

Ref. : 20001623 - Chauffe-miroir électrique Neo



Ciseaux

Ref. : 02100214 - Ciseau dauphin droit 14 cm



Ref. : 02163110 - Ciseau iridectomie courbe 10 cm

Ref. : 02163010 - Ciseau iridectomie droit 10 cm



Ref. : 02125015 - Ciseau Mayo droit 15 cm

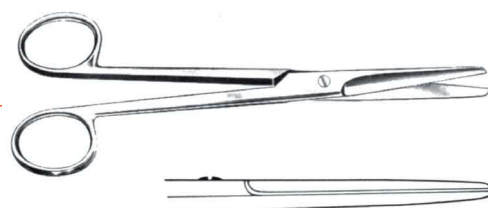

Crochets

Ref. : 01003119 - Crochet Moulonguet



Ref. : 01003114 - Crochet ORL Politzer mousse



Diapasons

Ref. : 01782600 - Diapason + curseur + pied I28 VD



Ref. : 01782503 - Diapason + curseur sans pied 256 VD



Ref. : 01782200 - Diapason sans curseur + pied I28 VD



Ref. : 01782002 - Diapason sans curseur sans pied 512 VD

Ref. : 01782003 - Diapason sans curseur sans pied I024 VD

Ref. : 01782004 - Diapason sans curseur sans pied 2048 VD

Ref. : 01003117 - Diapason sans curseur sans pied 4096 VD



Drains

04006069 - Drain Albertini adulte

20000343 - Drain Collar Button

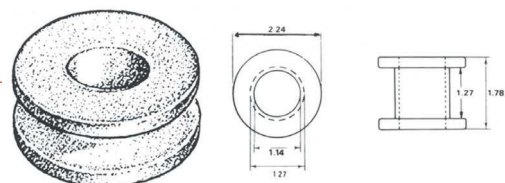

Ref. : 20000345 - Drain Shepard adulte avec fil (boîte de 5)

Ref. : 20000344 - Drain Shepard adulte avec fil (boîte de 25)

Ref. : 20000347 - Drain Shepard adulte sans fil (boîte de 5)

Ref. : 20000346 - Drain Shepard adulte sans fil (boîte de 25)

Ref. : 20000349 - Drain Shepard enfant avec fil (boîte de 5)

2Ref. : 0000348 - Drain Shepard enfant avec fil (boîte de 25)

Ref. : 20000351 - Drain Shepard enfant sans fil (boîte de 5)

Ref. : 20000350 - Drain Shepard enfant sans fil (boîte de 25)

Ref. : 20000355 - Drain Shepard enfant AG/PI

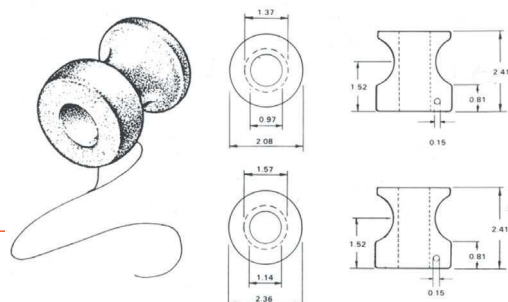

Haricots

Ref. : 01003286 - Haricot évacuateur avec support

Ref. : 2004054 - Haricot réniforme inox 25cm

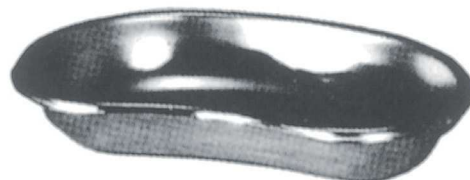

Ref. : 20001838 - Haricot tulipe avec filtre



Leviers

Ref. : 01003132 - Levier de Mahu 3 mm



Manches

Ref. : 01866601 - Manche à vis pour miroir laryngien



Ref. : 01003107 - Manche de Politzer



Micropinces

Ref. : 01787012 - Micropince Hartmann 14 cm

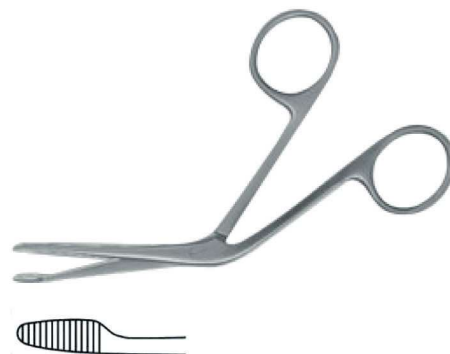

Miroirs

Ref. : 01003146 - Miroir de Glaetzel

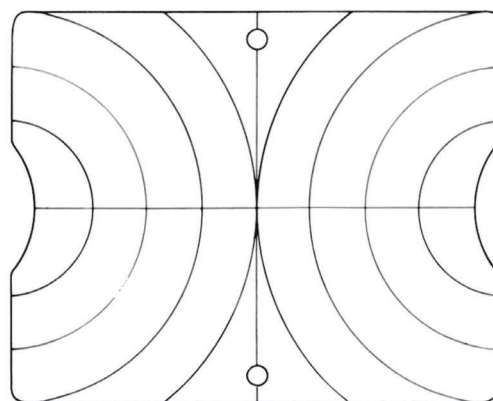

Ref. : 01866210 - Miroir laryngien 0 diam. 10 mm

Ref. : 01866212 - Miroir laryngien 1 diam. 12 mm

Ref. : 01866214 - Miroir laryngien 2 diam. 14 mm

Ref. : 01866216 - Miroir laryngien 3 diam. 16 mm

Ref. : 01866218 - Miroir laryngien 4 diam. 18 mm

Ref. : 01866220 - Miroir laryngien 5 diam. 20 mm

Ref. : 01866222 - Miroir laryngien 6 diam. 22 mm

Ref. : 01866224 - Miroir laryngien 7 diam. 24 mm

Ref. : 01866226 - Miroir laryngien 8 diam. 26 mm

Ref. : 01866228 - Miroir laryngien 9 diam. 28 mm

Ref. : 01866230 - Miroir laryngien 10 diam. 30 mm



Pinces auriculaires

Ref. : 20001523 - Pince Hartmann
mors curette 2 mm

Ref. : 01003364 - Pince Hartmann
mors striés 10 x 2 mm

Ref. : 20000328 - Pince Hartmann
mors striés 3 x 0.6 mm

Ref. : 20000327 - Pince Hartmann
mors striés 4 x 0,9 mm

Ref. : 01003363 - Pince Hartmann
mors striés 5 x 0,9 mm

Ref. : 01003362 - Pince Hartmann
mors striés 7,5 x 1,5 mm

Ref. : 20002052 - Pince Hartmann premium longueur 8 cm diam I mm à mors curette

Ref. : 20001981 - Pince Hartmann premium longueur 8 cm à mors striés

Ref. : 20001985 - Pince Hartmann premium longueur 8 cm à mors striés avec mvts par le pouce

Ref. : 20001969 - Pince Hartmann premium longueur 8 cm à mors striés 4 x 0,5 mm

Ref. : 20001953 - Pince Hartmann premium longueur 8 cm à mors striés 7 x 0,5 mm

Ref. : 01787012 - Pince Hartmann premium longueur 13,5 cm à pansements auriculaires

Ref. : 01788509 - Pince Weingartner premium longueur 8 cm

Ref. : 20002087 - Pince Wullstein premium longueur 8 cm à mors striés 5 x 0,5 mm

Ref. : 20002088 - Pince Wullstein premium longueur 8 cm à mors striés 7 x 0,5 mm



Pinces

Ref. : 02403512 - Pince à disséquer Adson mors striés 12 cm

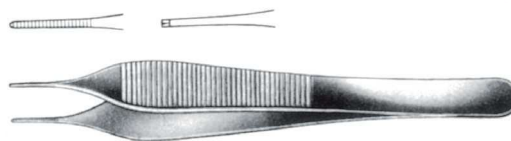

Ref. : 02413512 - Pince Adson I x 2 griffes 12 cm

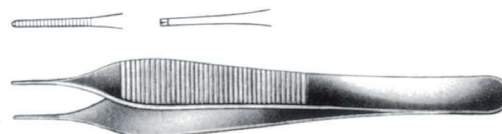

Ref. : 50000117 - Pince Blakesley droite 2 mm

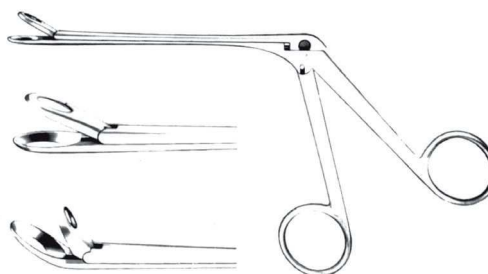

Ref. : 04809001 - Pince Blakesley droite 3 mm

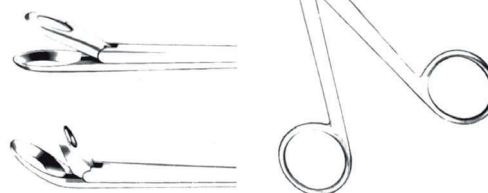

Ref. : 04809101 - Pince Blakesley coudée 45° 3 mm



Ref. : 01786314 - Pince Lucae I x 2 griffes 14cm

Ref. : 01786214 - Pince Lucae mors striés 14cm

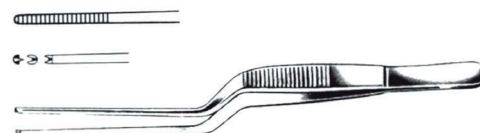

Ref. : 01786112 - Pince Politzer I x 2 griffes 12cm

Ref. : 01786012 - Pince Politzer mors striés 12cm

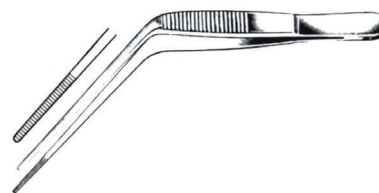

Ref. : 03005067 - Pince Yatho mors supérieur mobile

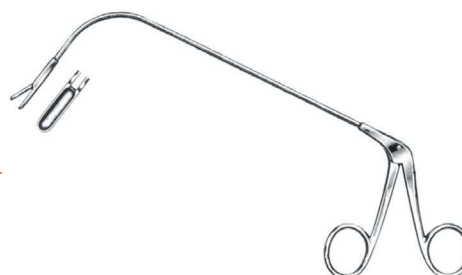

Plateaux dentaire

Ref. : 02004055 - Plateau dentaire inox 205 x 105 x 15 mm

Ref. : 02004056 - Plateau dentaire inox 205 x 145 x 15 mm

Ref. : 02004035 - Plateau inox 170 x 110 x 20 mm

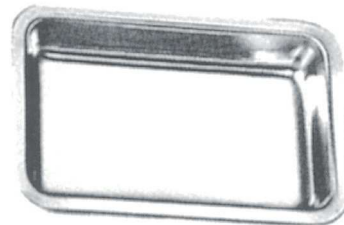

Porte-aiguilles

Ref. : 02605613 - Porte-aiguille Halsey mors
13 cm tungstène



Porte-cotons

Ref. : 01003160 - Porte-coton 14 cm diam. 0.9 mm

Ref. : 01003159 - Porte-coton 14 cm diam. 1.1 mm



Spéculums

Ref. : 01003190 - Spéculum Duplay adulte - inox

Ref. : 01003191 - Spéculum Duplay enfant - inox

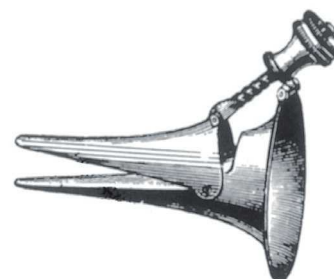

Ref. : 01003204 - Spéculum Hartmann-Halle adulte

Ref. : 01003202 - Spéculum Hartmann-Halle enfant

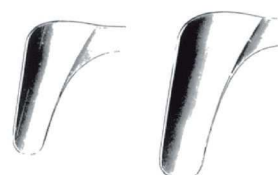

Ref. : 01003177 - Spéculum Le Mee diam. 1 mm - inox

Ref. : 01003178 - Spéculum Le Mee diam. 2 mm - inox

Ref. : 01003179 - Spéculum Le Mee diam. 3 mm - inox

Ref. : 01003180 - Spéculum Le Mee diam. 4 mm - inox

Ref. : 01003181 - Spéculum Le Mee diam. 5 mm - inox

Ref. : 01003182 - Spéculum Le Mee diam. 6 mm - inox

Ref. : 20001803 - Spéculum Le Mee diam. 7 mm - inox

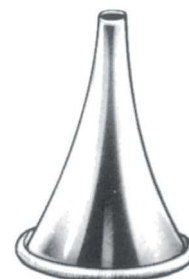

Ref. : 22802315 - Spéculum Le Mee diam. 3 mm - usage unique (boite de 200)

Ref. : 22802318 - Spéculum Le Mee diam. 4 mm - usage unique (boite de 200)

Ref. : 22802321 - Spéculum Le Mee diam. 5 mm - usage unique (boite de 200)



Ref. : 01003149 - Spéculum minifibrilux gris 2.5 mm (par 100)

Ref. : 01003150 - Spéculum minifibrilux gris 4 mm (par 100)



Ref. : 20001806 - Spéculum de Palmer 5MM

Ref. : 20001807 - Spéculum de Palmer 8MM

Ref. : 20001808 - Spéculum de Palmer 10MM

Ref. : 20001809 - Spéculum de Palmer 12MM

Ref. : 20001810 - Spéculum de Palmer 13MM



Ref. : 01003188 - Spéculum Vacher adulte - inox

Ref. : 01003189 - Spéculum Vacher enfant - inox

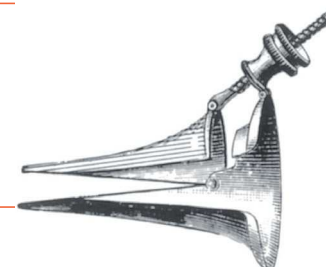

Index

A	Abaisse langue	155	E	Éclairage frontal	125
	Aérateur	155		Électrode PEA	56
	Aiguille paracentèse	156		Embout impédancemètre	44
	Anse	156		Embout otoémissions	51
	Aspirateur	134		Enfant (audiométrie)	27
	ASSR	53	F	Fauteuil de consultation	96
	Audiomètre	15		Fauteuil rotatoire	80
	Autoclave	144	G	Gaine pour nasofibroscope	113
B	Bac à décontamination	95		Générateur de lumière froide	130
	Bac à ultrasons	145		H	Haricot
	Barre d'oculomotricité	80	HINT		20
	Bistouri électrique	131	I	Impédancemètre	33
	Boule optocinétique	82		Instrumentation à usage unique	152
C	Cabines audiométriques	137	L	Laryngoscope	114
	Câble lumière froide	108		Laser	133
	Caméra	119		Laveur d'oreille	136
	Canule	155		Levier de Mahu	159
	Chauffe-miroir électrique	157		Logiciel de gestion de cabinet ORL	141
	Ciseaux	157		Logiciel de gestion d'images	122
	Colonne vidéo	121		Logiciel de suivi de rééducation vestibulaire	83
	Cone beam	66		Loupe binoculaire	128
	Crochet	157			
D	Décontamination à froid	145			
	Diapason	158			
	Divan d'examen	102			
	Divan pour manœuvre	81			
	Drain	158			

Index

M	Manche à vis pour miroir laryngien	160
	Medicapture	124
	Meuble de consultation	88
	Micropince	160
	Microscope	104
	Miroir frontal	125
	Miroir de Glaetzel	160
	Miroir laryngien	160
	Moniteur	123
N	Nasofibroscope	109
	Négatoscope	136
O	Optique	114
	Otoémissions	46
	Otoscope	118
	Otoscope vidéo	117
P	PEA et PEO	53
	Peep-show	27
	Pince	161
	Pince coagulante	132
	Plateau	163
	Plateforme	81
	PNIF	77
	Porte-aiguilles	163
	Porte-coton	163
	Produit de distorsion	47

R	Radiofréquence	131
	Rhinomanomètre	75
	ROC	27
S	Sachet de stérilisation	146
	Seringue 1 température	136
	Sinusoscope	114
	Source LF et LED	130
	Spéculum	154
	Stimulateur calorique	59
	Stimulateur vestibulaire	83
	Stroboscopie	121
T	Tabouret de consultation	100
	Télétransmission	142
	Test olfactométrique	78
	Thermosoudeuse	146
	Tube endoscope	116
	Tube nasofibroscope	116
V	Vibrateur vestibulaire	83
	VHIT	62
	Vidéolaryngoscope	111
	Vidéonystagmographie	58
	Vidéonystagmoscopie	63
	Vocale	19

Amplifon

l'expérience au service de l'ORL

Amplifon

Tél. : 01 49 85 40 40

Fax 01 49 85 40 50

orl.fr@amplifon.com

Services techniques :

Amplifon

19 rue du 8 mai 1945

94110 ARCUEIL

Ludovic Dantin

Hotline : 01 85 746 746

Fax : 01 85 78 10 87

sav.fr@amplifon.com

Responsable technique : Hervé PONCEY

Responsable Dpt. Équipement Médical France :

Pierre de Trentinian

Tél. : 01 49 85 40 36

pierre.detrentinian@amplifon.com

Retrouvez-nous sur notre site internet

www.orl.amplifon.fr

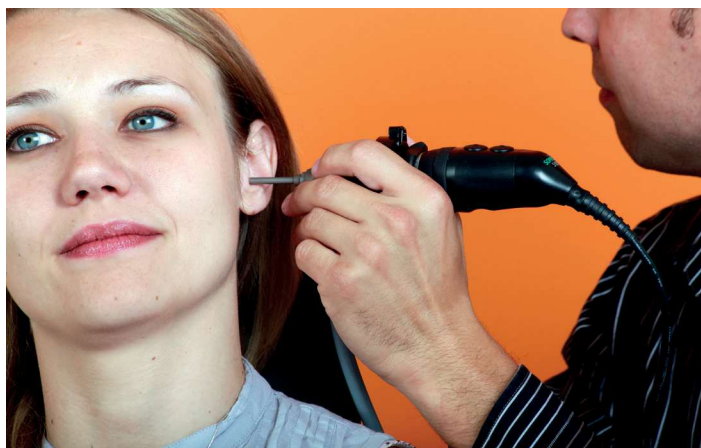

Amplifon France
Atelier et Stock
19 rue du 8 mai 1945
94110 Arcueil
Hotline : 01 85 746 746
Fax : 01 85 78 10 87
sav.fr@amplifon.com

Amplifon France
Département Équipement Médical
Tél. : 01 49 85 40 40
Fax : 01 49 85 40 50
orl.fr@amplifon.com



 **amplifon**

